

# バロネス

## *GM100B / GM130B*

グラスキャッチャー

取扱説明書 & パーツカタログ



「必読」 ご使用前に必ず本書をお読みください。

---

**BARONESS**<sup>®</sup>  
Quality on Demand

# パロネスグラスキャッチャーを お買い上げいただき、ありがとうございます。

## はじめに

- この取扱説明書は**パロネスグラスキャッチャー**の取扱方法と使用上の注意事項について記載してあります。ご使用前には必ず、この取扱説明書を熟知するまでお読みのうえ、正しくお取扱いいただき、最良の状態でご使用ください。
- お読みになったあとも必ず製品に近接して保存してください。
- 製品を貸与または譲渡される場合は、この取扱説明書を製品に添付してお渡しください。
- この取扱説明書を紛失または損傷された場合は、速やかに当社または当社の特約店・販売店にご注文ください。
- なお、品質・性能向上あるいは安全上、使用部品の変更を行なうことがあります。その際には、本書の内容および写真・イラストなどの一部が、本製品と一致しない場合がありますので、ご了承ください。
- ご不明なことやお気付のことがございましたら、お買い上げいただきましたお店、またはお近くの特約店・販売店にご相談ください。
- **▲**印付きの下記マークは、安全上、特に重要な項目ですので、必ずお守りください。



### 危険

その警告文に従わなかった場合、死亡または重傷を負うことになるものを示します。



### 警告

その警告文に従わなかった場合、死亡または重傷を負う危険性があるものを示します。



### 注意

その警告文に従わなかった場合、ケガを負うおそれのあるものを示します。

- この取扱説明書には安全に作業していただくために、安全上のポイント「安全に作業をするために」を記載してあります。使用前に必ずお読みください。

# 目 次

1. 安全に作業をするために .....	3
----------------------	---

2. 安全銘板の貼付け位置 .....	9
---------------------	---

<i>GM100B</i> 用 .....	9
-----------------------	---

<i>GM130B</i> 用 .....	10
-----------------------	----

3. 組立て要領 .....	11
----------------	----

4. 運転要領 .....	18
---------------	----

5. 点検・調整について .....	19
--------------------	----

6. 部品表 .....	20
--------------	----

<i>GM100B</i> 用 .....	20
-----------------------	----

<i>GM130B</i> 用 .....	22
-----------------------	----

7. 付 表 .....	34
--------------	----

# 1. 安全に作業をするために

ここに記載されている注意項目を守らないと、死亡を含む傷害や事故、グラスキャッチャーの破損が生じるおそれがあります。

## ● 一般的な注意項目

 **警告** グラスキャッチャーは、常に清掃をおこなう。

グラスキャッチャーに草屑を堆積させず、オイルのついた芝、枯草は常にきれいに清掃してください。

**【守らないと】**

火災事故を引き起こすおそれがあります。

 **警告** こんなときは運転しない

- 過労・病気・薬物の影響、その他の理由により作業に集中できないとき。
- 酒を飲んだとき。
- 妊娠しているとき。
- 18才未満の人。

 **警告** 作業に適した服装をする

はち巻き・首巻き・腰タオルは禁止です。滑り止めの付いた靴を着用し、作業に適した防護具などを付け、だぶつきの無い服装をしてください。

**【守らないと】**

機械に巻き込まれたり、滑って転倒するおそれがあります。

 **警告** グラスキャッチャーを他人に貸すときは取扱方法を説明する

取扱方法をよく説明し、使用前に「取扱説明書」を必ず読むように指導してください。

**【守らないと】**

死亡事故や重大な傷害、グラスキャッチャーの破損をまねくおそれがあります。

 **注意** グラスキャッチャーの改造禁止

純正部品、指定品以外の物を取り付けしないでください。  
改造をしないでください。

**【守らないと】**

事故・ケガ、グラスキャッチャーの故障をまねくおそれがあります。

 **注意** 点検・整備をおこなう

グラスキャッチャーを使う前と後には必ず点検・整備をしてください。

**【守らないと】**

事故・ケガ、グラスキャッチャーの故障をまねくおそれがあります。

● 保守・点検上の注意項目

 **警告** 点検整備は平坦で安定した場所でおこなう

交通の危険がなく、機械が倒れたり動いたりしない平坦で安定した場所で、ローンモアの前輪には車止めをして点検整備をしてください。

**【守らないと】**

機械が転倒するなど、思わぬ事故をまねくおそれがあります。

 **注意** 点検・整備をおこなう

故障箇所は必ず修理してください。未修理のまま動かさないでください。

**【守らないと】**

事故・ケガをまねくおそれがあります。

 **注意** 点検整備中はエンジン停止

点検・整備・修理または、掃除をするときは、必ずローンモアのエンジンを停止してください。

**【守らないと】**

機械の下敷きになるなど、傷害事故をおこすおそれがあります。

**⚠ 注意** カバー類は必ず取り付ける

点検・整備などで取外したカバー類は、必ず取り付けてください。

**【守らないと】**

グラスキャッチャーに巻き込まれて、傷害事故を引き起こすおそれがあります。

**⚠ 注意** 刈刃の取外しは、手袋を使用する。

刈刃の取外し等で刈刃を持つ必要のあるときは、厚手の手袋を使用してください。

**【守らないと】**

刈刃で、手を切るおそれがあります。

**⚠ 注意** 目的に合った工具を正しく使用する

点検整備に必要な工具類は、適正な管理をし、目的に合った工具を正しく使用してください。また点検調整に必要な工具はローンモアに常備しておいてください。

**【守らないと】**

整備不良で事故を引き起こすおそれがあります。

● 着脱に関する注意項目

**⚠ 警告** グラスキャッチャーの着脱は平坦な場所で行う

グラスキャッチャーの着脱は、平坦で安定した場所でおこなってください。  
夜間は、適切な照明をしてください。

**【守らないと】**

事故を引き起こすおそれがあります。

● 運転上の注意項目

**⚠ 危険** 刈取部の詰りを除去するときはエンジン停止

**【守らないと】**

グラスキャッチャーに巻き込まれて、重傷を負うおそれがあります。

 **危険** 刈刃回転中は、モアを持ち上げない。

【守らないと】

飛散物により、傷害事故をおこすおそれがあります。

 **危険** 刈刃回転中は、モアや、グラスキャッチャーの中に手や足を入れない。

【守らないと】

グラスキャッチャーに巻き込まれて、重傷を負うおそれがあります。

 **警告** 急傾斜地では、等高線作業をしない。

【守らないと】

転倒事故をおこし、死亡または重傷を負うおそれがあります。

 **警告** 濡れた斜面では作業しない

【守らないと】

スリップをおこし、転倒事故を引きおこすおそれがあります。

 **警告** 斜面の途中でギャチェンジをしない

【守らないと】

機械の重みで走り出し、転落などの事故をまねくおそれがあります。



**警告**

斜面上で方向転換しない

**【守らないと】**

転倒事故をおこし、死亡または重傷を負うおそれがあります。



**警告**

凸凹の激しい斜面では作業しない

**【守らないと】**

転倒事故を引きおこすおそれがあります。



**警告**

ローンモアから離れるときは平坦地に置きエンジンを止める

ローンモアから離れるときには、平坦で安定した場所に置き、ローンモアのエンジンを止めて、必ず駐車ブレーキを掛け車止めをしてください。また、モアは地面に接地してください。

**【守らないと】**

ローンモアが動きだし、事故をおこすおそれがあります。



**警告**

刈刃が障害物に衝突したら、点検をする。

モアの刈刃が障害物に衝突したときは、ローンモアのエンジンを停止し、各部の破損の有無を確認後再始動してください。

**【守らないと】**

機械の故障をまねくおそれがあります。



**警告**

異状な振動が出たら、直ちに点検・修理をおこなう。

異状な振動が出たら直ちにローンモアのエンジンを停止し、原因を調べて、修理してください。

**【守らないと】**

事故・ケガ、機械の故障をまねくおそれがあります。



 **警告** 運転中は人やペットを近づけない。

運転中は、人やペットをローンモアに近づけないでください。

**【守らないと】**

傷害事故などをおこすおそれがあります。

 **注意** 作業前にはほ場内の石等障害物を取り除く

**【守らないと】**

事故、ケガ、機械の故障をまねくおそれがあります。

 **注意** 夜間作業はおこなわない

**【守らないと】**

思わぬ事故を引きおこすおそれがあります。

 **注意** 周囲の安全を確認して作業する。

運転中は、前後を良くみて、立木や溝、ほ場の凸凹に注意していつでもローンモアをコントロールできるスピードで作業してください。

**【守らないと】**

思わぬ事故を引きおこすおそれがあります。

## ● 作業終了後・格納時の注意項目

 **危険** シートは機械が充分冷めてからかける

機械にシートをかける場合は、マフラやエンジンが充分冷えてからかけてください。

**【守らないと】**

火災事故を引きおこすおそれがあります。

## 2. 銘板の貼付け位置

GM100B

390196320

### ⚠ 注意

1. モアが回転中は、カバーを開けないでください。  
飛散物によりケガをするおそれがあります。
2. エンジンが完全に停止してから集草袋を着脱してください。
3. 全ての部品と集草袋を取付けてから作業を行ってください。
  - 作業前に各部品を点検し、磨耗や破損している部品は交換してください。
  - 交換部品は、シバウラ純正部品を使用してください。

390196310

### ⚠ 危険

各部品全てが確実に装着されていない状態での作業は行わないでください。  
ケガをするおそれがあります。

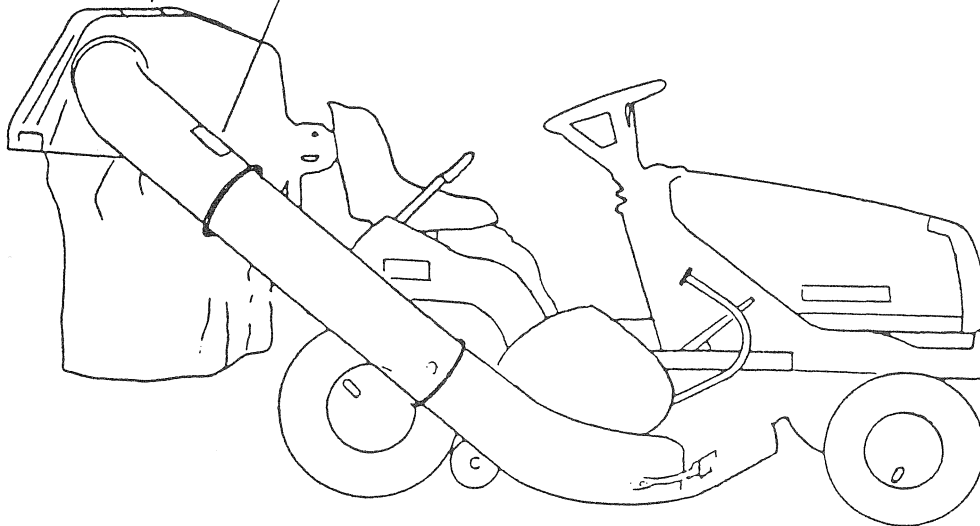

### ⚠ 注意

1. 銘板類は良く見えるように常に清潔を保ってください。
2. 見にくくなった銘板類や、はがれた銘板は必ず新しいものに交換してください。

390196320

**⚠ 注意**

1. モアが回転中は、カバーを開けないでください。飛散物によりケガをするおそれがあります。
2. エンジンが完全に停止してから集草袋を着脱してください。
3. 全ての部品と集草袋を取付けてから作業を行ってください。
  - 作業前に各部品を点検し、磨耗や破損している部品は交換してください。
  - 交換部品は、シバウラ純正部品を使用してください。

390196300

**⚠ 危険**



- 作業前にカバーやガード及びホースが確実に取付けてあることを確認してください。飛散物や回転部でケガをするおそれがあります。
- 整備、清掃は、エンジンを止めてから行ってください。

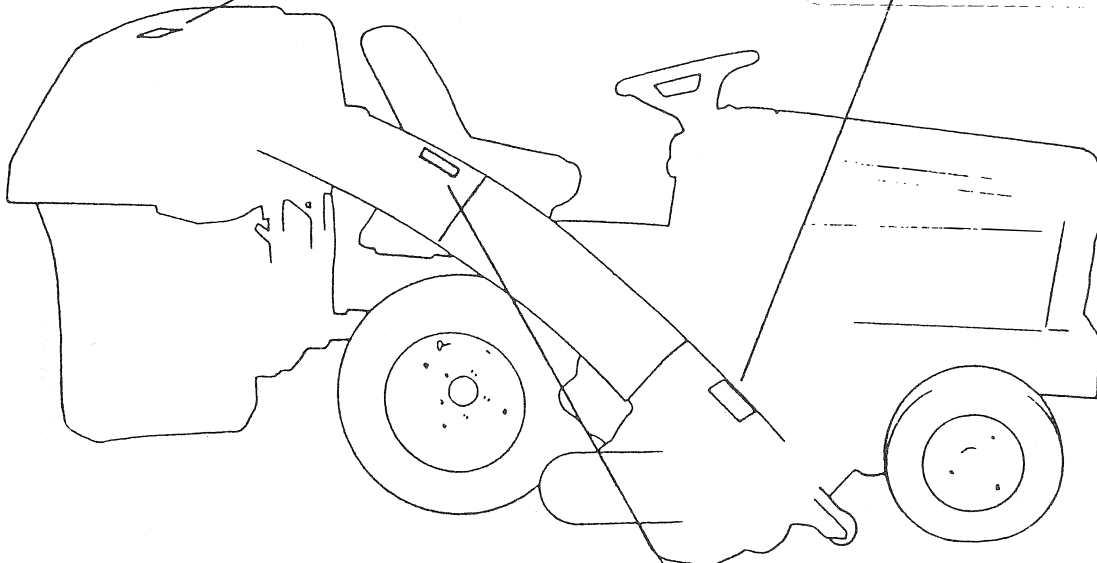

390196310

**⚠ 危険**

各部品全てが確実に装着されていない状態での作業は行わないでください。ケガをするおそれがあります。

**⚠ 注意**

1. 銘板類は良く見えるように常に清潔を保ってください。
2. 見にくくなった銘板類や、はがれた銘板は必ず新しいものに交換してください。

### 3. 組立て要領

- グラスキャッチャーを取付けるローンモアの取扱説明書を併読してください。
- グラスキャッチャーの取付けおよび取外しは、平らな場所を選び、本機のエンジンを止め、下記の手順に従って、間違いのない作業をしてください。
- 本機にモアを取付けた後に取付けてください。
- 部品の名称等は 20～33 ページの部品表を参照してください。

#### FM100B

##### ● フレームの取付け

- (1) 本機の後部、シートのうしろ下側に  $3/8-16 \times 1$  ボルトとスプリングワッシャー・ナットでステア L・R を取付けてください。締付けトルクは  $25 \sim 35 \text{N} \cdot \text{m}$  です。

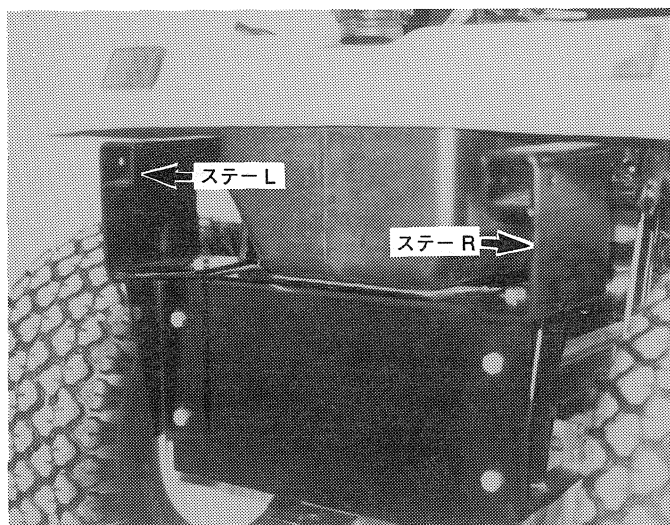

- (2) ステア L・R にフレームを差し込み、平頭ピンとスナップピンで止めてください。

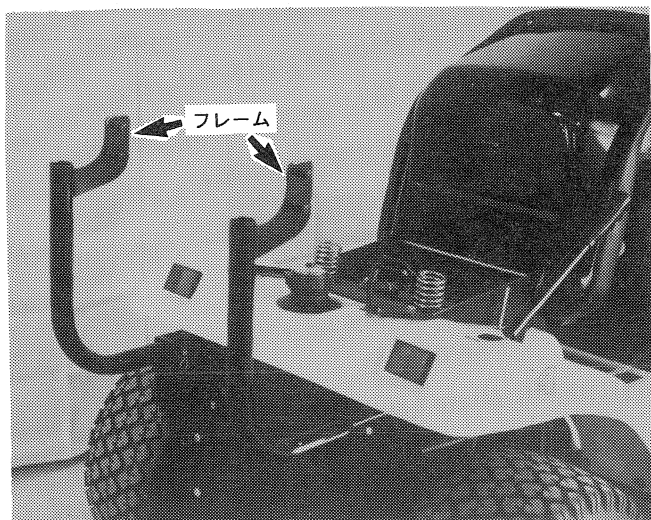

- (3) フレームにメインフレームを差し込んでください。

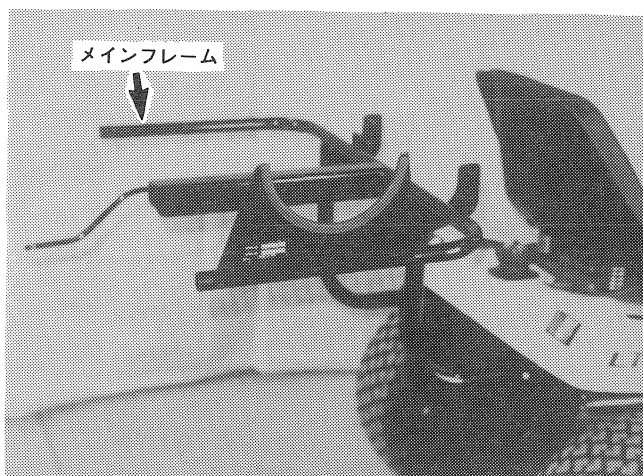

##### ● カバーの取付け

- (1) カバー Ass'y の前部にヒンジを、 $5/16-18 \times 3/4$  フランジボルトとロックナットで取付けてください。
- (2) カバー Ass'y を左右にスライドさせ、フレームのピンに差し込み、スナップピンで止めてください。

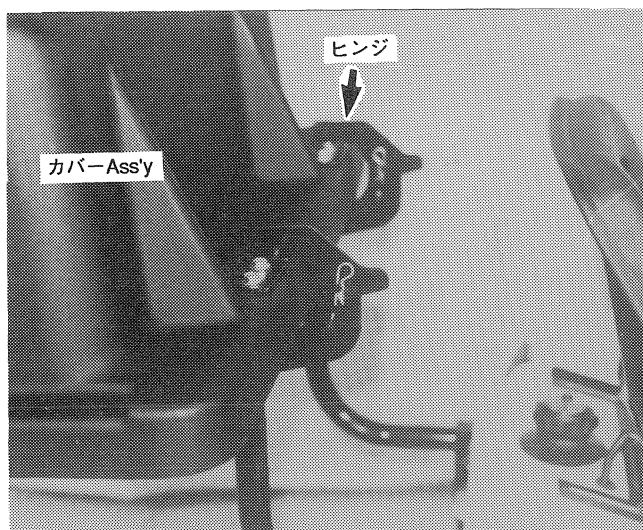

### ●集草バッグの取付け

- (1) バッグ用フレームを半回転させ、フレームの開口部端を集草バッグ開口部より差し込み、フレームの取付けステーが集草バッグ開口部と一致するまで、バッグを回転させてください。  
バッグには1個当たり約100ℓの草が入ります。

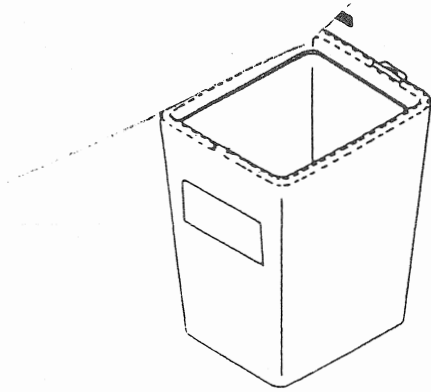

- (2) 集草バッグの前部取付けステーを、メインフレームのブラケットに差し込んでください。

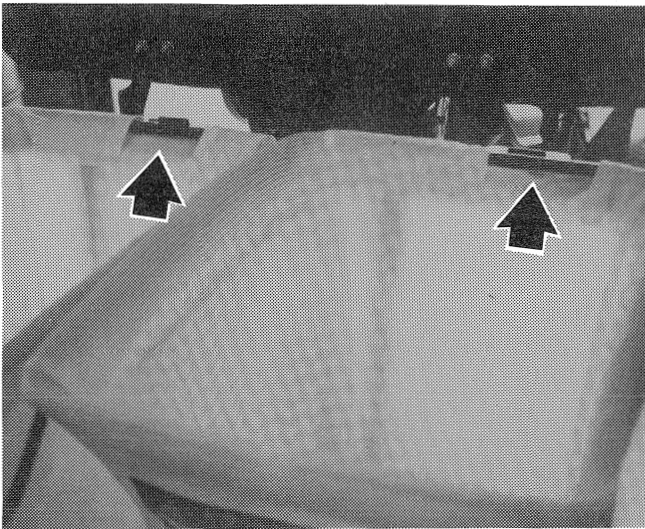

### ●ブレードの交換

- (1) ローンモアの取扱説明書に従い、本機からモアデッキを外し、刈刃をグラスキャッチャー付属のハイリフトブレードに交換してください。  
その後、本機にモアデッキを取付けてください。

### ●ブーツ・ダクトの組付け

- (1) ブーツにダクトを差し込み、1/4-20×3/4 フランジボルトを内側から入れ、ワッシャとロックナットで固定してください。

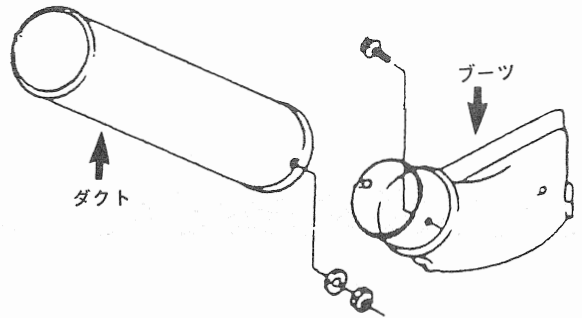

- (2) モアデッキ排出口の後部の穴にブーツのピンを差し込み、ブーツ前部のフックをモアデッキのブラケットに引っ掛けてください。

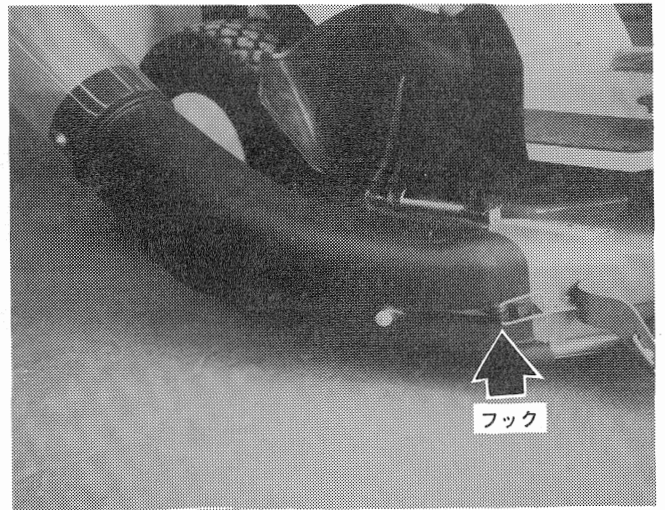

- (3) メインフレームのトリム部にシームゴムをはめてください。

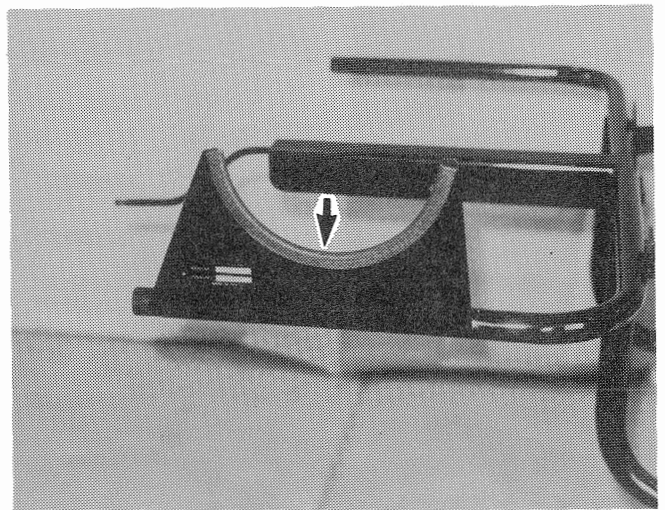

- (4) シュートをダクトに差し込み、メインフレームのトリム部とダクトの溝を合わせ、はめ込んでください。

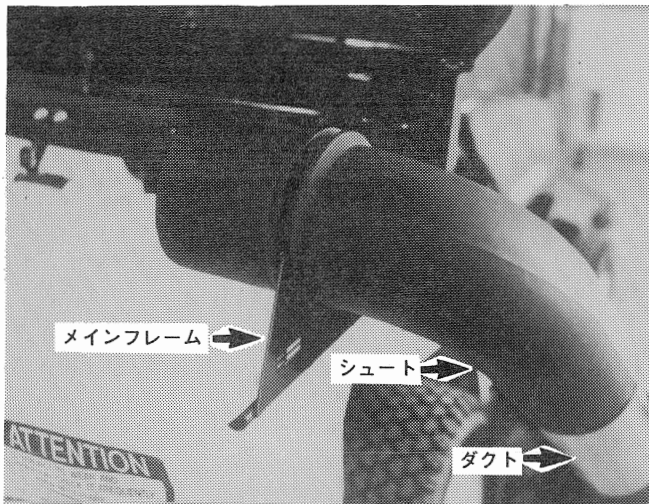

- (5) カバーを閉じフックを掛けてください。



**GMI30B**

●ブローの取付け

- (1) ローンモアの取扱説明書に従い、本機からモアデッキを外してください。モアデッキより、ディスチャージカバー固定ボルトを取外し、ディスチャージカバーを回動可能にしてください。モアデッキより、ベルトカバー(右)、ベルトカバー(右)のゴム栓を取外してください。
- (2) 取外したベルトカバー(右)にブラケット(P 30, No.5)をタッピンネジM4(同封)にて取付けます。  
ハンドル(P 30, No.6)をブラケットにノブが内側に向くようにピンとワッシャ、リテイ

ナーで取付けてください。ベルトカバー(右)をモアデッキに取付けてください。

- (3) モアデッキの右側のプーリの取付ナット(左ネジ)、シールワッシャを取除き、ブロー用プーリ(P 26, No.21)を右側プーリの上にシールワッシャと取付ナットで取付け、136N・mのトルクでナットを締め付けてください。その際、シールワッシャは同封の新品に交換してください。取付けたプーリにVベルト(P 26, No.20)を取付けてください。

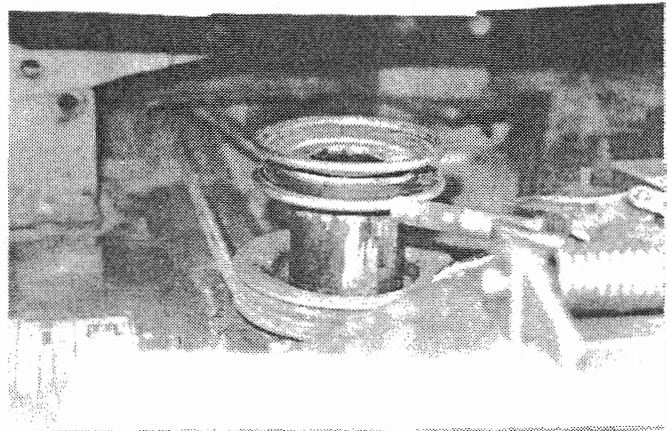

- (4) Vベルト、プーリの上からシールド(P 30, No.9)を取付け、モアデッキに固定してください。シールドの開口部からVベルトを出してください。

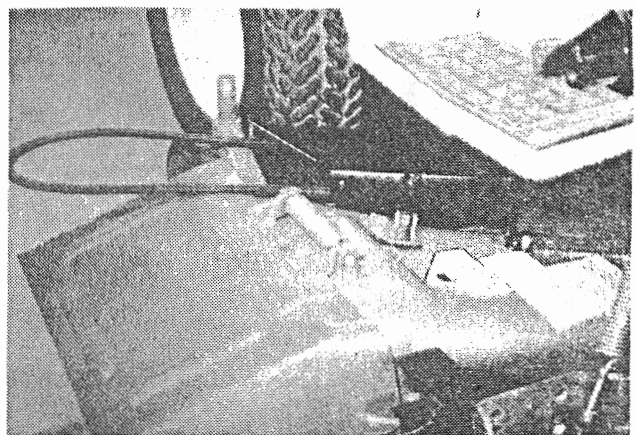

- (5) モア右前側のアンチスカalp用ブラケットを取外し、モアデッキとブラケットの間にマウント(P 26, No.10)を入れて取除いたボルトをブラケットの外側の穴に入れて締め付けます。スプリング用ブラケット(P 26, No.9)をM10×35のボルト、ロックワッシャでブラケットの内側穴に締め付けます。スプリング調節用ロッド(P 26, No.7)をスプリング用ブラケットに取付けてください。

- (6) モアデッキをローントラクタの取扱説明書に従って本機に取付けてください。
- (7) ストップ(P 26, No.3)をモアデッキのベルトカバーのAの位置に取付けます。取付方向および位置に注意して、モア上昇時ストップがモアのリンクに当たるように調整してください。

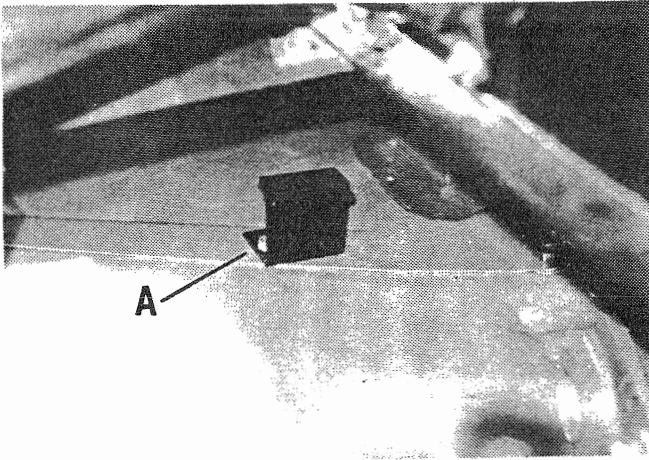

- (8) 右側のステップとフェンダを止めているボルト“B”を取除いてリヤストップ(P 26, No.23)を5/16-18×3/4 ボルトとナットで締め付けてください。

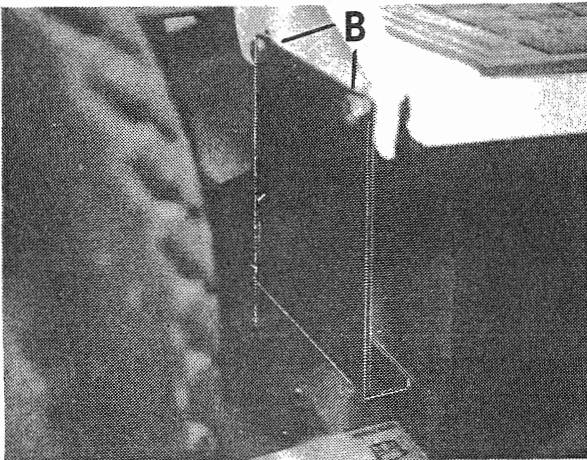

- (9) 右側ゲージホイールの平頭ピンを取り除き、ブロー用マウント(P 26, No.22)をゲージホイールシャフトの上から取付け、穴位置を変えないように注意して、平頭ピンとスナップピンで固定してください。

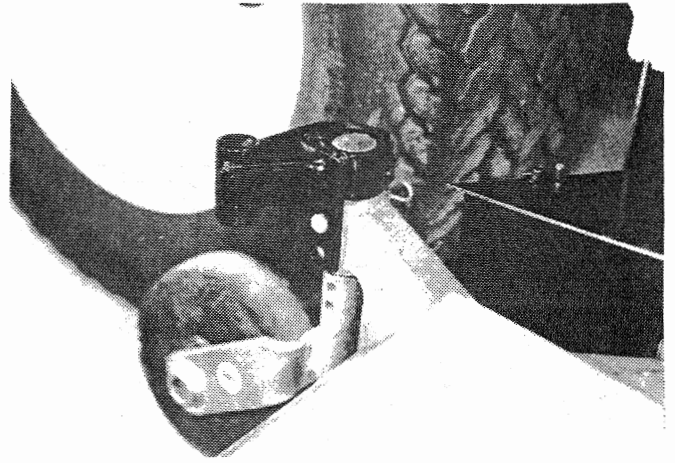

- (10) ディスチャージカバーをはね上げて、ブロー Ass'y (P 26, No.1)の前側をモア右前側に取付けたマウント(P 26, No.22)にピン(P 26, No.11)にて取付けてください。
- (11) ガード(P 30, No.16)を取外し、テンションロッド(P 28, No.15)をチェーンリンクから外してください。
- (12) ブロー Ass'y をなるべく近づけて、Vベルトをブローのプーリ(P 28, No.11)に掛けてください。



- (13) ブロー Ass'y 斜側に出して、ブロー用マウント(P 26, No.22)の穴に合わせてピン(P 26, No.11)を入れてください。Vベルトがスムーズに動くか確認してください。
- (14) テンションロッドをチェーンにつなぎ、スプリング(P 28, No.21)がフックの内側からフックの内側までで 83mm になるように調整してください。

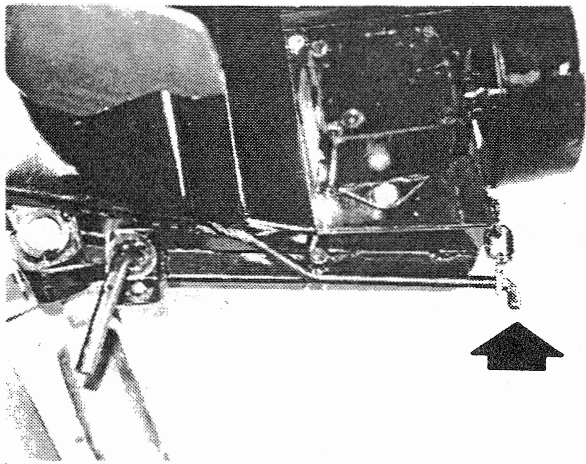

- (15) ガード(P 30, No.16), シールド(P 30, No.10)を取付けてください。
- (16) スプリング(P 26, No.8)を本機のステップ右側のステアの穴とロッド(P 26, No.7)に掛けて、モアデッキの左右が水平になるようにスプリングの長さを、ナットで調整してください。

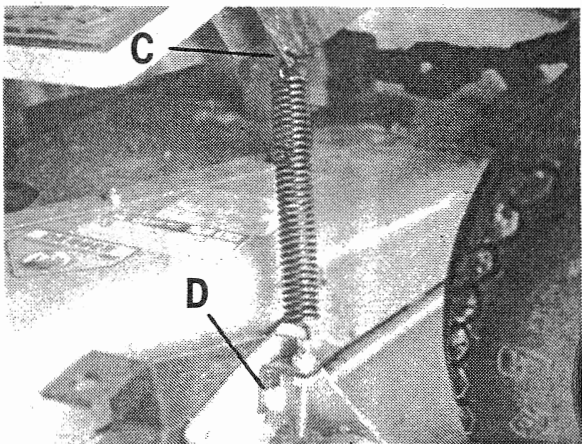

### 【取扱いの注意】

調整は平らな所で行なってください。

### ●リアフレームおよびキャッチャー部の取付け

- (1) 本機のリヤヒッチを外しグラスキャッチャー用ヒッチプレート(P 22, No.16)をM10×20(同封)で取付けてください。  
サポートブラケット(P 22, No.14)をヒッチプレートにボルト, ナットで取付けてください。
- ブラケット(P 22, No.21)を“E”の位置にM8×25のボルトとロックワッシャで取付けてください。

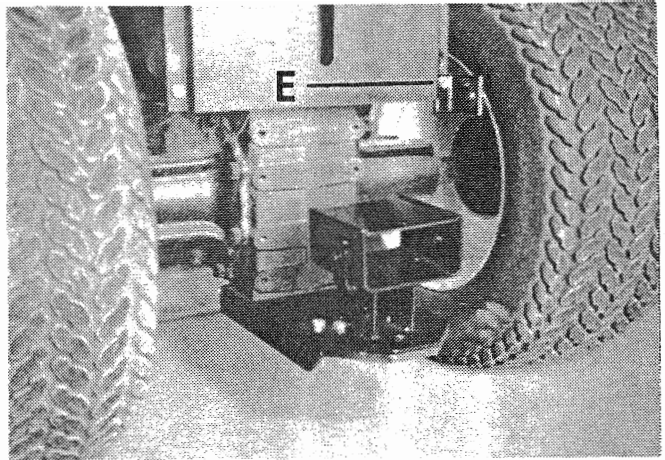

- (2) サポートブラケットにバーチカルフレーム(P 22, No.11)を差し込み, 平頭ピンと, 大きいスナップピンで取付けてください。  
バーチカルフレームの両側にサポートロッド(P 22, No.26)をボルトと, ロックワッシャで仮締めします。  
クロスフレーム(P 22, No.23)をバーチカルフレームのパイプにボルト・ナットで固定します。  
バー(P 22, No.22)の一方をクロスフレームにボルト・ナットで取付け, 一方を本機の後部に取付けたブラケットに平頭ピンとスナップピンで取付けてください。

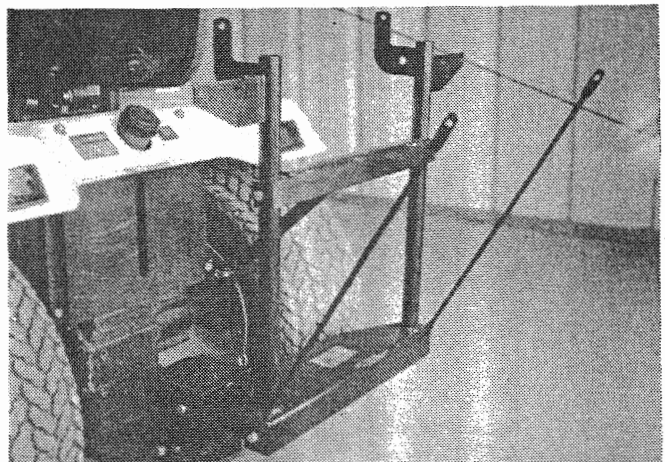



- (3) リヤフレーム(P 22, No.3)をバーチカルフレームの後ろ側へボルト, ワッシャ, ナットで固定します。

サポートロッドの一方をリヤフレームの形鋼の内側へボルトとナットで固定し, 反対側のバーチカルフレーム側を固定してください。

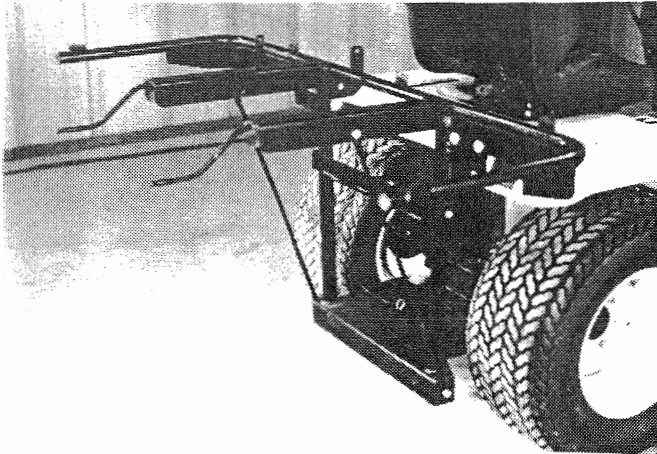

- (4) カバー(P 24, No.1)の前側にヒンジ(P 24, No.5)を取付けます。(2カ所)

カバーを持ち上げて左右にスライドさせながらヒンジのピンをバーチカルフレームの穴に押し込み, 平ワッシャと割ピンで固定してください。

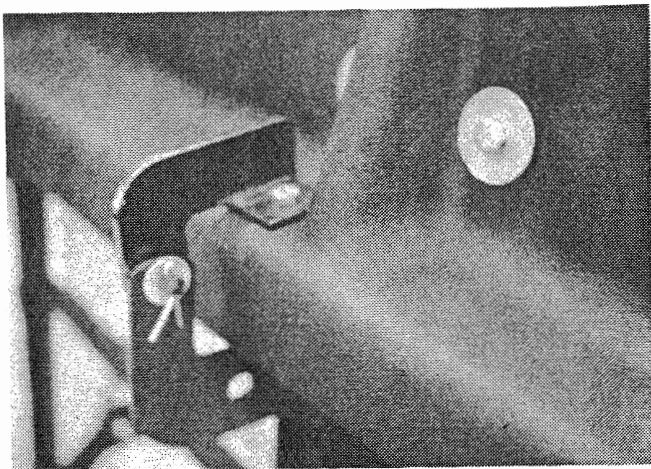

- (5) ヒンジプレート(P 22, No.7)をカバーの内側に入れてカバー外側からボルトワッシャを通し, ナットで固定します。

リンクプレート(P 22, No.5)とラッチプレート(P 22, No.9)を下写真のように, カバーがスムーズに開閉するようにボルトナットを調節して取付けてください。

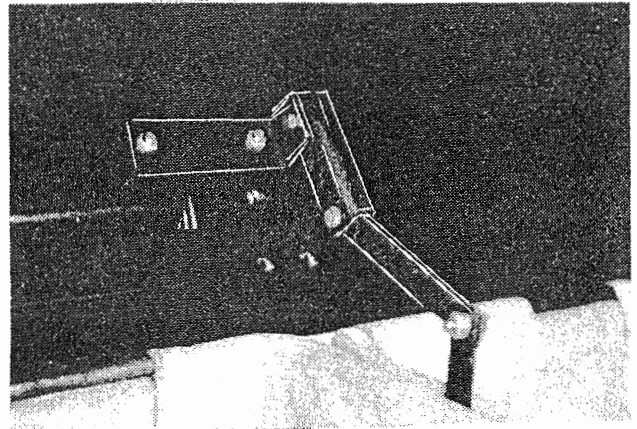

#### ●集草バッグの取付け

- (1) バッグ用フレームを半回転させ, フレームの開口部端を集草バッグ開口部より差し込み, フレームの取付けステーが集草バッグ開口部と一致するまで, バッグを回転させてください。

バッグには1個当り約100ℓの草が入ります。

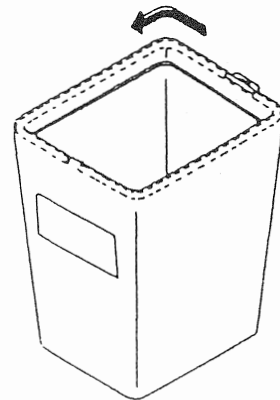

- (2) 集草バッグの前部取付けステーを, リヤフレームのブラケットに差し込んでください。

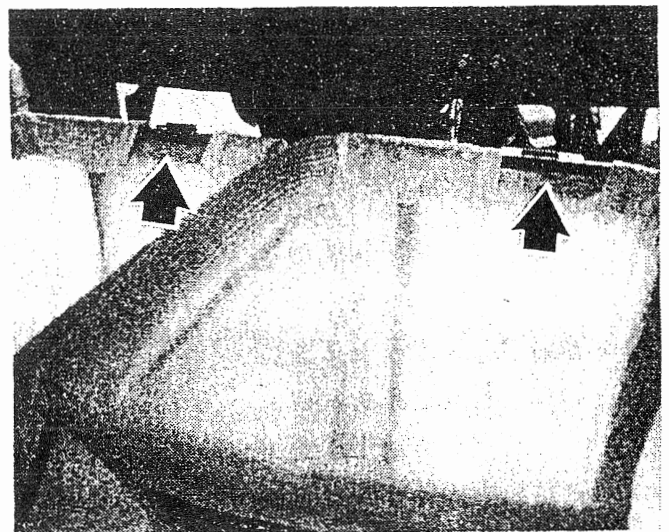

- (3) カバーを閉じてフックを掛けてください。

## ●ダクト部の取付け

- (1) フックバンドをシュートダクトに取付けます。ボルト、ワッシャをシュートダクトの内側から入れて、フックバンドを取付けワッシャとナットで固定してください。  
シュートダクトのフックを内側に向けて、黒いシュートに差し込み、ボルト、ワッシャを内側から入れて、ワッシャとナットで固定してください。

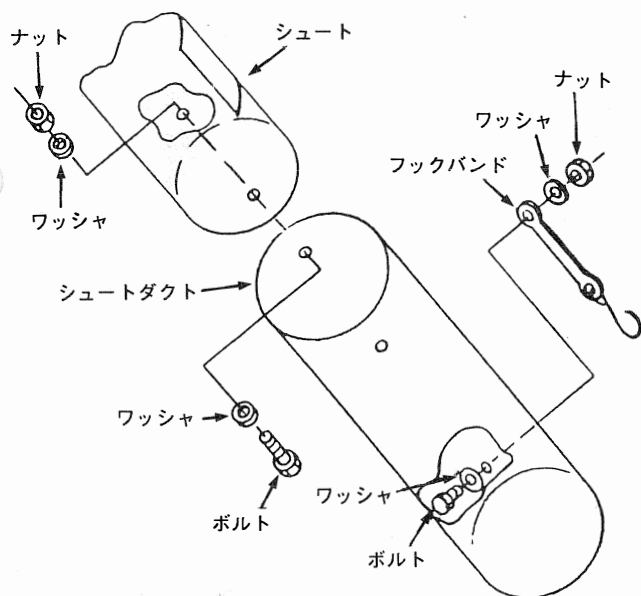

- (2) 黒いシュートの曲がった端をカバーの中に差し込み、シュートダクトをプロアに差し込み、フックバンドを掛けてください。

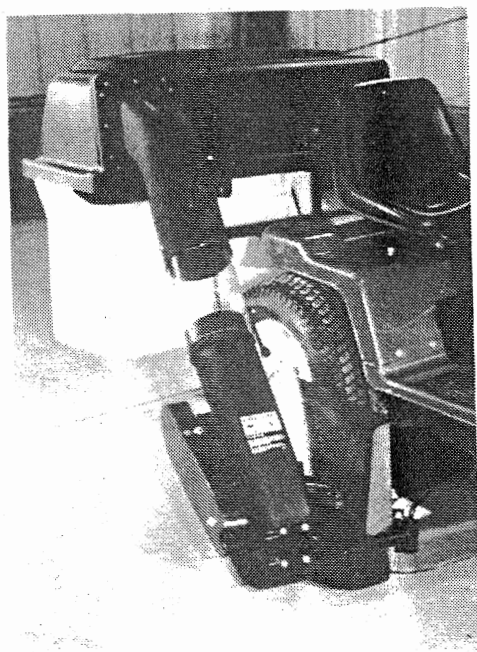

## 4. 運転要領

### ⚠ 危険

- グラスキャッチャー内部の芝、草を取除くときは、必ずエンジンを止め、モアの刈刃の回転が止まってから行なってください。守らないとケガをするおそれがあります。

### ⚠ 警告

- グラスキャッチャーが何かに当たったらただちに P.T.O クラッチを切り、エンジンを止めて損傷の有無を確認してください。もし損傷があれば修理してから運転を再開してください。

### ⚠ 注意

- 安全のため作業の前に全てのカバー類が所定の位置にしっかり取り付いていることを確認してください。
- 運転者以外の人を乗せないでください。
- ほ場内の障害物は、あらかじめ取り除いてください。グラスキャッチャーが破損するおそれがあります。
- 芝刈りは、昼間または良好な照明のもとで行なってください。
- モアをリフトした状態で作業しないでください。また、移動時は常に P.T.O クラッチを切ってください。
- 傾斜地での作業は危険です。十分注意をしてください。等高線での作業はしないでください。
- 穴にはまったり、障害物に乗り上げたりすると、転倒するおそれがあります。十分注意してください。
- ローンモアの取扱説明書を十分読んでください。

#### 運転要領

- 作業時は常にエンジンを最高回転にセットしてください。また、ダクト内でのつまりを防ぐため、作業速度はできるだけ遅くしてください。

- 朝露等で湿った芝はモアデッキやブーツ・ダクトの内側に貼り付いて、つまりの原因になります。モアデッキやブーツ・ダクトの内側は常にきれいにし、湿った芝での集草作業は行わないでください。
- 長い芝を刈る場合はブーツやダクトがつまり易くなります。このような場合はまず高刈りをし、二度目に希望の刈高さで作業をしてください。
- 集草バッグの中にポリ袋をセットし、集草できます。ポリ袋は取出し易いよう、集草バッグからはみ出すようにセットしてください。

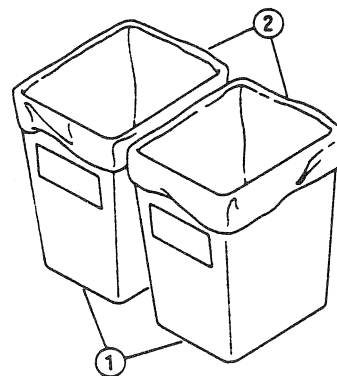

① 集草バッグ ② ポリ袋

- 作業後はモアデッキやシュート・ダクト・スクリーンを清掃してください。汚れたままだと集草能力が落ちます。

#### フロア内の草の排出要領 **GM130B**

フロア内に草がつまった場合は以下のようにして取除いてください。

- (1) フックバンドを外して、ダクトを取り外し内の草を取り除きます。
- (2) フロアのベルトテンションを緩め、Vベルトを外しフロア取付ピンを抜き、フロアを外します。
- (3) フロア内を清掃後、組立て要領に従い、組付けてください。
- (4) 組付後、すべての部品が確実に締付けられているか確認してください。

## 5. 点検・調整について

### ⚠ 警告

- 点検・整備は、交通の危険がなく、本機が倒れたり動いたりしない平坦で安定した場所で、タイヤに車止めをして行ってください。守らないと、転倒などの事故をおこすおそれがあります。

### ⚠ 注意

- 点検・整備・修理をするときは、必ずエンジンを停止してください。
- 点検・整備などで取外したカバー類は、必ず取付けてください。守らないと、機械に巻き込まれて、傷害事故をおこすおそれがあります。

#### ① 清掃のしかた

### ⚠ 警告

- グラスキャッチャーの下に身体を入れないうでください。守らないと、グラスキャッチャーが下がったときに、ケガをするおそれがあります。

### ⚠ 注意

- 清掃をするときは常に保護メガネを付けてください。守らないと、ケガをするおそれがあります。
- グラスキャッチャーの清掃は水と洗剤を混ぜたもので行ってください。
- 透明なダクトは軟らかい布で清掃してください。スクリーンやシュートは軟らかいブラシを使用してください。
- ダクトは常にきれいに清掃し、モアデッキ内部のドロは除去してください。
- 清掃後はすべての部品を所定の場所にしっかり取付けてください。その後エンジンを始動させ、モアを低速で1~2分回転させ、濡れた部品を風で乾燥させてください。

#### ② 集草バッグの交換

### ⚠ 警告

- 作業後は集草バッグの中の草や、枯れ葉をきれいに捨ててください。草や枯れ草の湿気は部品を傷めます。湿った草や枯れ葉は火災の原因になります。
- 集草バッグはときどきチェックし、傷みがひどい場合は組立て要領に従って新しい物と交換してください。
- 集草バッグの汚れがひどい場合は、水と洗剤の混合液で洗ってください。乾燥は乾燥機を使用せず、自然乾燥させてください。

#### ③ ベルトの張り調整

- ブローを駆動するベルトがスリップする場合や、ベルトを新品に交換した場合はベルトの張りを以下の要領で調整してください。
  - (1) ベルトカバーを外す。
  - (2) テンションアームのスプリングの長さが、フックの内側同志で 83mm になるようにナットで調整する。
  - (3) ベルトカバーをつける。

#### 【取扱いの注意】

- 使用中に不審な点や故障などがありましたら当社または、当社の特約店・販売店にご相談ください。
- その際には製造番号も併せてご連絡ください。製造番号は以下の所にあります。  
**GM100B** ……集草バッグフレームの右側  
**GM130B** ……バーチカルフレーム

# 6. 部品表

GM100B

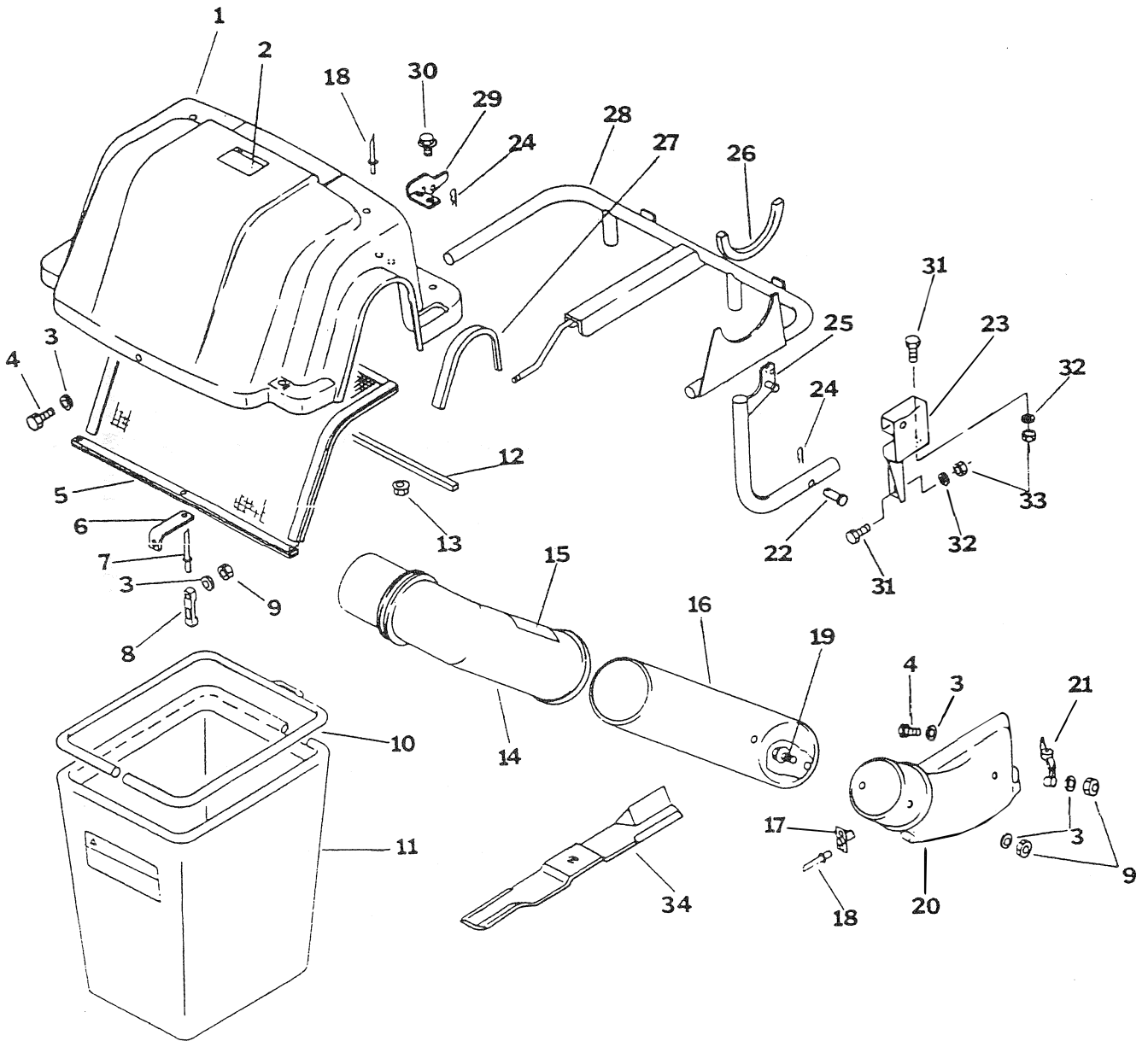

番号	部品番号	部品名称	個数
1	E50010210	カバー-ASSY	1
2	390196320	注意マーク	1
3	026100006	ワッシャ	6
4	E50010260	ボルト1/4-20*1-1/4	2
5	E50010020	スクリーン	1
6	E50010030	プレート	1
7	E50010100	リベット3/16*1/2	1
8	E50010040	フック	1
9	E50010320	ロックナット1/4-20	4
10	E50010080	フレーム	2
11	E50010140	シュウソウバック	2
12	E50010120	ボウジンテープ	1
13	E50010310	フランジナット	6
14	E50010230	シュート	1
15	390196310	注意マーク	1
16	E50010060	ダクト	1
17	E50010220	ブラケット (GM100A用)	1
18	E50010090	リベット3/16*3/8 (GM100A用)	31
19	E50010300	フランジボルト	2
20	E50010170	ブーツ	1
21	E50010050	フック	1
22	E50010330	ヒラアタマピン	2
23	E50010240	ステーR	1
	E50010250	ステーL	1
24	E50010160	スナップピン	4
25	E50010200	フレーム	2
26	E50010130	シールゴム	1
27	E50010110	ガasket	1
28	E50010070	フレーム・2WLTD	1
29	E50010010	ヒンジ	2
30	E50010340	フランジボルト	4
31	E50010270	ボルト3/8-16*1	6
32	E50010290	スプリングワッシャ	6
33	E50010280	ナット3/8-16	6
34	E50010150	ハイプレート(集草付用)	2

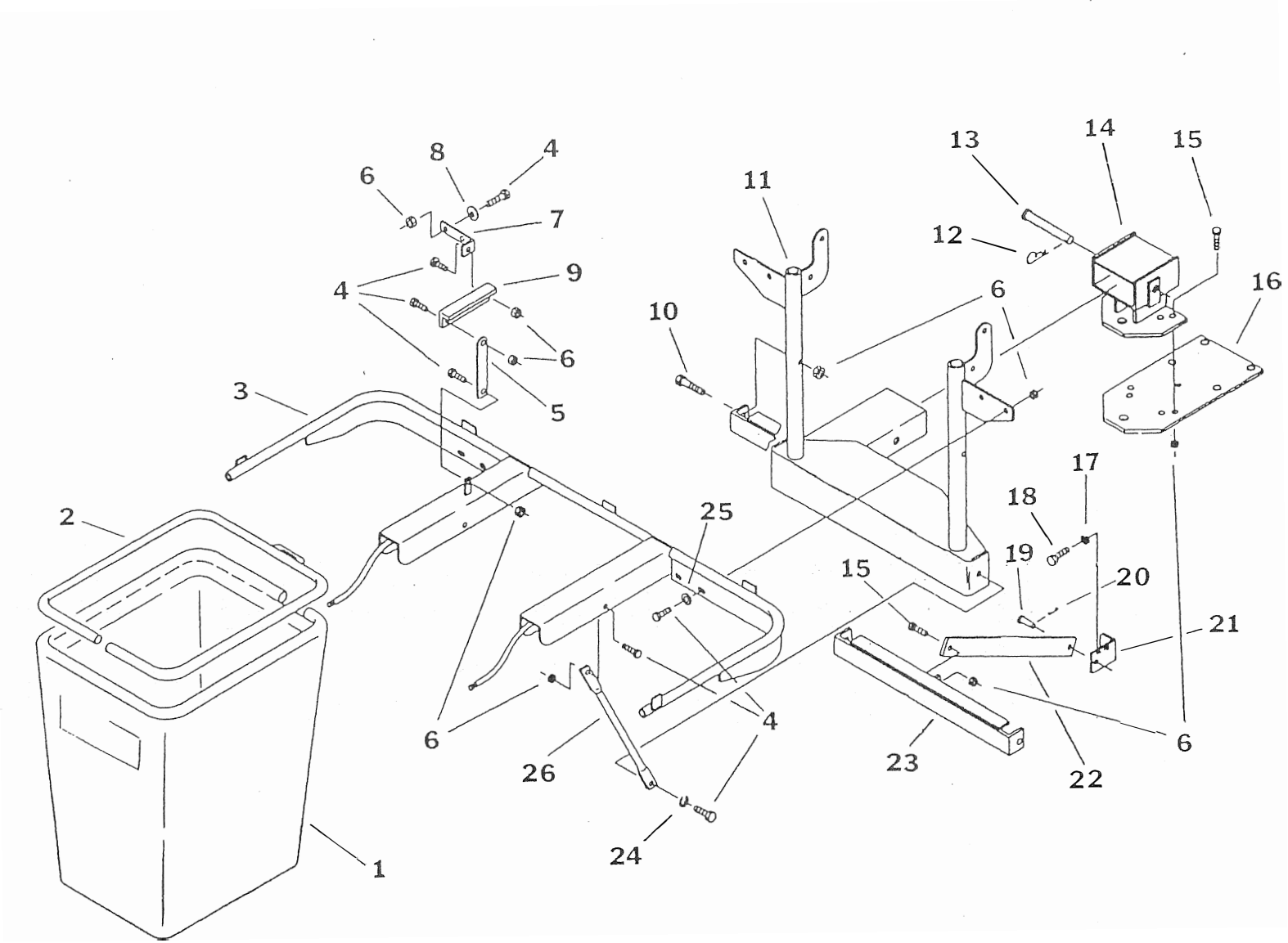

リアフレームおよび集草バッグ関係

番号	部品番号	部品名称	個数
1	E50010140	シュウソウバック	1
2	E50010080	フレーム	3
3	E02110073	リアフレーム	1
4	E02110143	ホルト5/16-18*3/4	13
5	E02110028	リンクプレート	1
6	E02110165	ロックナット5/16-18	18
7	E02110026	ヒンジプレート	1
8	E02110167	ワッシャ5/16	2
9	E02110027	ラッチプレート	1
10	E02110184	ホルト5/16-18*1-3/4	2
11	E02110045	フレーム	1
12	E02110170	クリップ <sup>o</sup> 1/8*2-9/16	1
13	E02110180	平頭ピン <sup>o</sup> 1/2*6	1
14	E02110046	ブラケット	1
15	E02110144	ホルト5/16-16*1	5
16	E02110047	ヒッチプレート	1
17	E02110158	ロックワッシャM8	1
18	010300825	ホルト	1
19	E02110179	平頭ピン <sup>o</sup> 5/16*3/4	1
20	E50010160	スナップピン	1
21	E02110050	ブラケット	1
22	E02110051	バー	1
23	E02110048	クロスフレーム	1
24	E02110153	ロックワッシャ5/16-18	2
25	E02110155	平ワッシャ5/16	4
26	E02110049	ロッド	2



(2) カバーおよびシュート関係

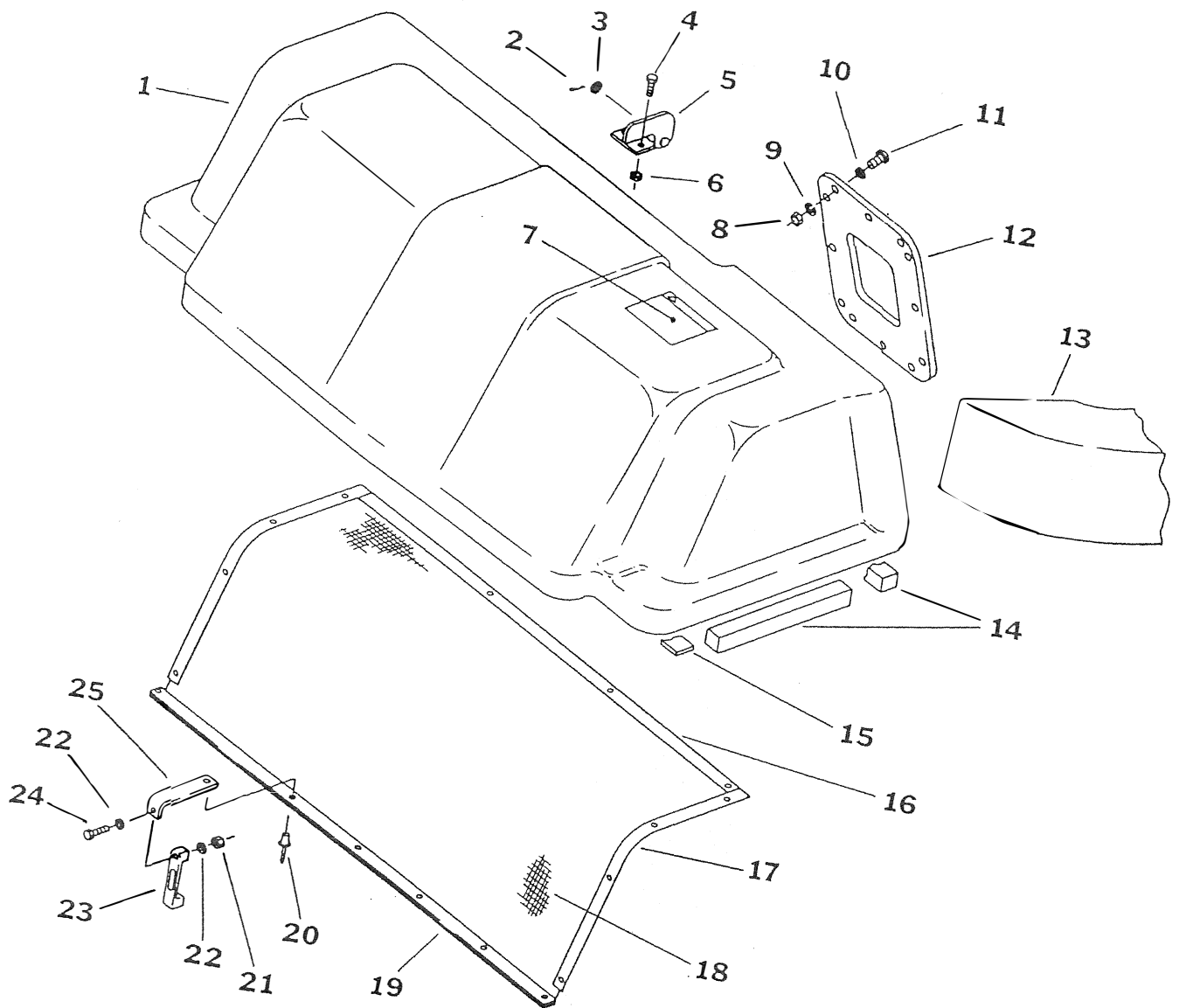

カバーおよびシュート関係

番号	部品番号	部品名称	個数
1	E02110064	カバー	1
2	E02110160	割ピン1/8*1	2
3	E02110156	平ワッシャ3/8	2
4	E02110143	ボルト5/16-18*3/4	4
5	E02110024	ピンジ	2
6	E02110165	ロックナット5/16-18	4
7	E50010190	注意マーク	1
8	E02110173	ナット8-32	12
9	E02110174	ロックワッシャ#8	12
10	E02110178	平ワッシャ#8	12
11	E02110172	スクリュー8-32*3/4	12
12	E02110025	インレット	1
13	E02110070	シュート	1
14	E02110139	ガスケット1/2*3/4	1
15	E02110138	ガスケット1/8*3/4	1
16	E02110030	ストラップ	1
17	E02110031	ストラップ	2
18	E02110032	プラスチックネット	1
19	E02110029	ストラップ	2
20	E50010100	リベット3/16*1/2	2
21	E50010320	ロックナット1/4-20	2
22	026100006	ワッシャ	4
23	E50010040	フック	2
24	E50010260	ボルト1/4-20*1-1/4	2
25	E50010030	プレート	2

(3) ブロア関係 1

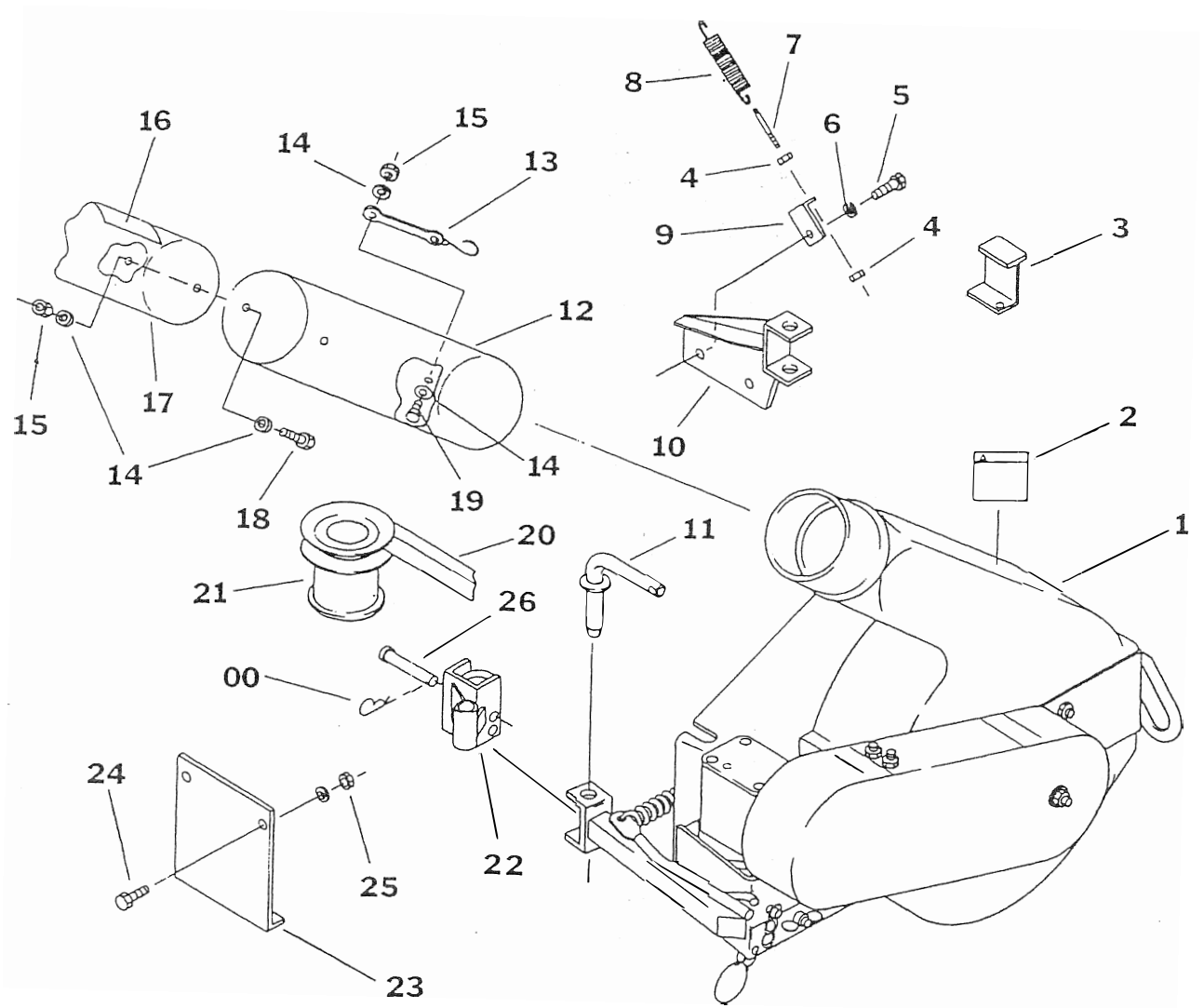

ブロー関係1

番号	部品番号	部品名称	個数
1	E02110061	ブローASSY	1
2	E02110107	注意マーク	1
3	E02110079	ストッパ	1
4	E50010280	ナット3/8-16	2
5	010301035	ボルト	1
6	E02110159	ロックワッシャM10	1
7	E02110021	ロッド	1
8	E02110067	スプリング	1
9	E02110068	ブラケット	1
10	E02110055	マウント	1
11	E02110054	ハンドルピン	2
12	E50010060	ダクト	1
13	E02110037	フックバンド	1
14	026100006	ワッシャ	6
15	E50010320	ロックナット1/4-20	3
16	E50010180	注意マーク	1
17	E02110070	シュート	1
18	E02110142	ボルト1/4-20*3/4	2
19	E50010260	ボルト1/4-20*1-1/4	1
20	080420052	VベルトSA52	1
21	E02110060	プーリ	1
22	A82400070	ブラケット	1
23	E02110065	ストッパ	1
24	E02110144	ボルト5/16-16*1	2
25	E02110165	ロックナット5/16-18	2
26	E02110181	平頭ピン5/16*2-3/8	1
00	031109020	スナップピン	1

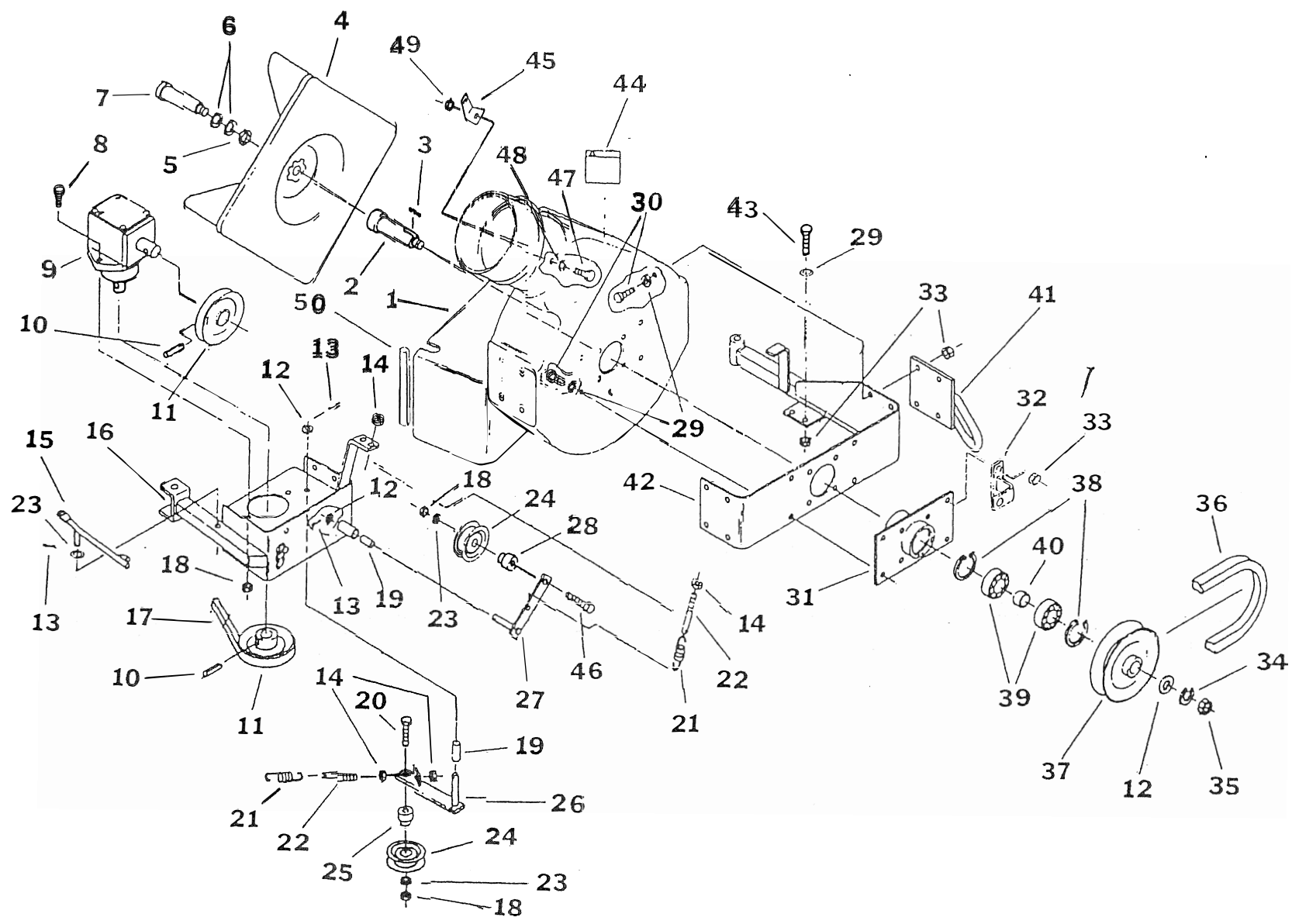

ブロー関係2

番号	部品番号	部品名称	個数
1	E02110062	ハウジング	1
2	E02110074	シャフト	1
3	E02110169	キー5*5*20	1
4	E02110071	ファン	1
5	E02110018	平ワッシャ	1
6	E02110177	ワッシャ9/16	2
7	E02110075	ボルト:ファン	1
8	E50010270	ボルト3/8-16*1	2
9	E02110087	ギアボックスASSY	1
10	E02110183	ロールピン5/16*1-1/2	2
11	E02110088	プーリ;4"	2
12	E02110168	平ワッシャ1/2	3
13	E02110161	割ピン1/8*1-1/4	3
14	E50010280	ナット3/8-16	4
15	E02110059	ロッド	1
16	E02110053	フレーム	1
17	080420052	VベルトSA52	1
18	E02110166	ロックナット3/8-16	4
19	E02110013	ブッシュ	2
20	E02110148	ボルト3/8-16*2-1/4	1
21	E02110015	スプリング	2
22	E02110021	ロッド	2
23	E02110156	平ワッシャ3/8	3
24	E02110063	アイドルプーリー	2
25	E02110069	スペーサ	1
26	E02110058	テンションアーム	1
27	E02110057	テンションアーム	1
28	E02110076	スペーサ	1
29	E02110155	平ワッシャ5/16	18
30	E02110144	ボルト5/16-16*1	16
31	E02110019	ホルダー	1
32	E02110023	ブラケット	1
33	E02110165	ロックナット5/16-18	19
34	E02110154	ロックワッシャ1/2	1
35	E02110164	ジャムナット1/2-20	1
36	E02110083	ベルト;A40	1
37	E02110017	プーリ;5"	1
38	036500052	スナップリングR-52	2
39	E02110020	ベアリング	2
40	E02110022	カラー	1
41	E02110126	ガード	1
42	E02110052	カバー	1
43	E02110184	ボルト5/16-18*1-3/4	2
44	E02110107	注意マーク	1
45	E02110035	ブラケット	1
46	E02110146	ボルト3/8-16*1-3/4	1
47	E02110142	ボルト1/4-20*3/4	3
48	026100006	ワッシャ	1
49	E50010320	ロックナット1/4-20	3
50	E02110185	ゴム	1

(5) ブロア関係 3

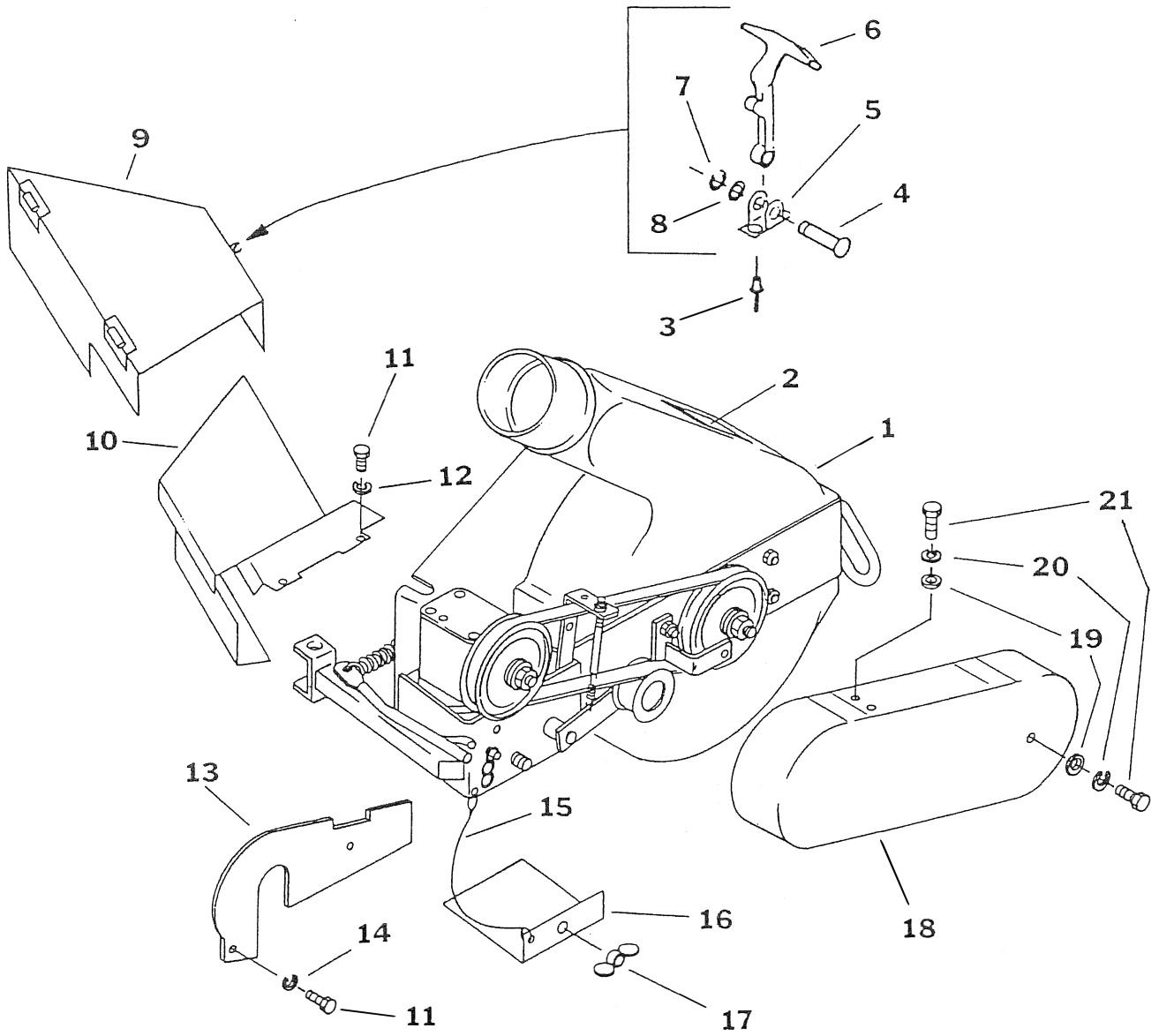

ブロー関係3

番号	部品番号	部品名称	個数
1	E02110061	ブローASSY	1
2	E02110107	注意マーク	1
3	E02110176	リベット1/8*1/4	2
4	E01010650	スタッド	1
5	E01010630	ブラケット新型	1
6	E02110041	ハンドル	1
7	E01010660	リテーナ(新)	1
8	E01010670	ワッシャ(新)	1
9	E02110077	シールト	1
10	E02110078	シールト	1
11	E02110142	ボルト1/4-20*3/4	4
12	E50010320	ロックナット1/4-20	2
13	E02110080	ガード	1
14	E02110152	ロックワッシャ1/4	2
15	E02110084	ケーブル	1
16	E02110081	ガード	1
17	E02110163	ウイングナット5/16-18	1
18	E02110089	シールト	1
19	E02110155	平ワッシャ5/16	2
20	E02110153	ロックワッシャ5/16-18	2
21	E02110143	ボルト5/16-18*3/4	2



(6) ギヤボックス

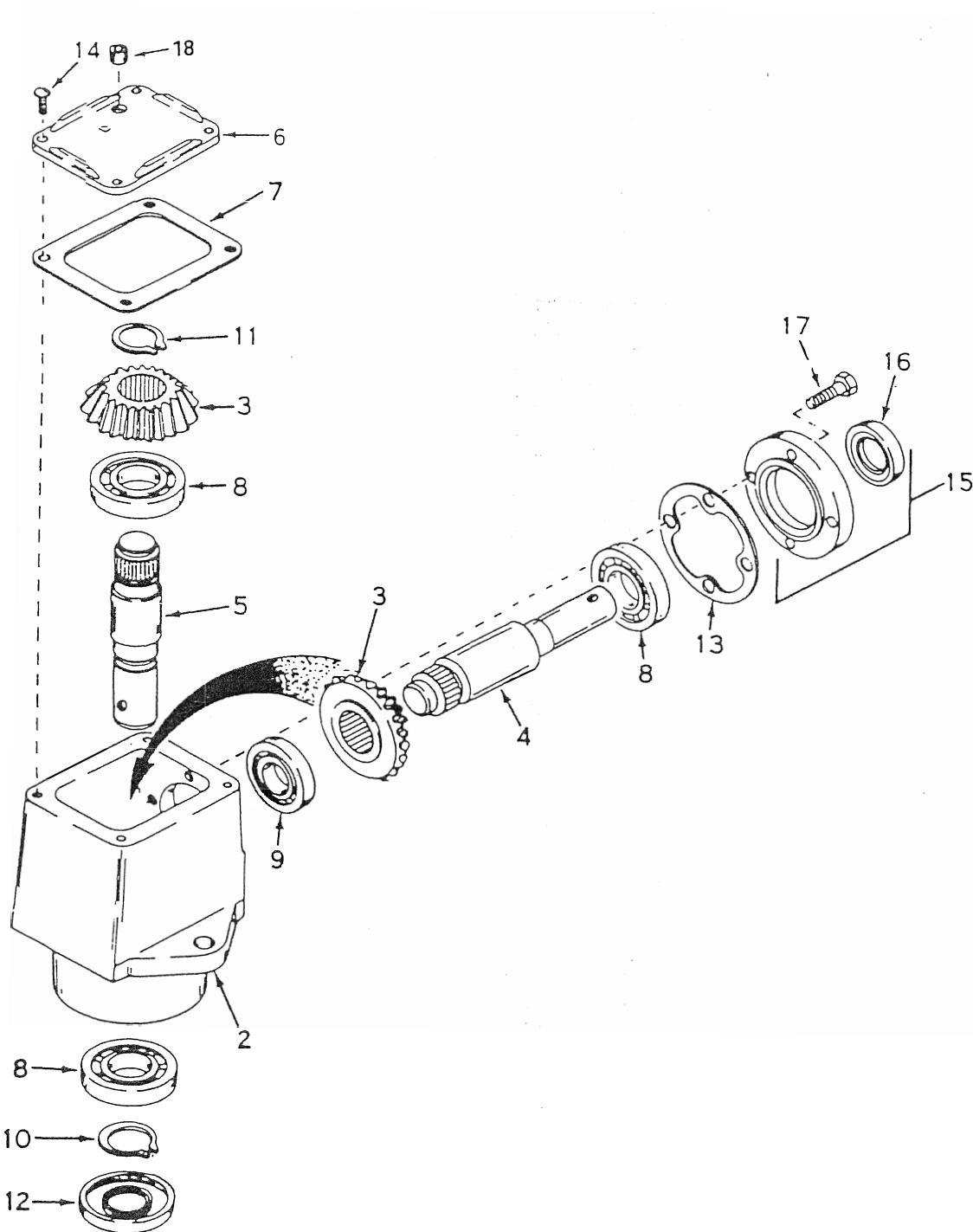

ギヤボックス

番号	部品番号	部品名称	個数
1	E02110087	ギヤボックスASSY	1
2	E02110090	ハウジング	1
3	E02110091	ギア	2
4	E02110092	シャフト	1
5	E02110093	シャフト	1
6	E02110094	カバー	1
7	E02110095	ガスケット	1
8	E02110096	ベアリング	3
9	E02110097	ベアリング	1
10	E02110098	スナップリング	1
11	E02110099	スナップリング	1
12	E02110100	オイルシール	1
13	E02110101	ガスケット	1
14	E02110102	スクリュー	4
15	E02110103	リテイナ	1
16	E02110104	オイルシール	1
17	E02110105	ホルト	4
18	E02110106	プラグ	1

## 7. 付 表

・付属品

### **GM100B**

部品コード	名 称	個数
GRASS-05J-HIKO	取扱説明書&パーツカタログ	1

### **GM130B**

部品コード	名 称	個数
GRASS-05J-HIKO	取扱説明書&パーツカタログ	1
011511020	ボルト	4
015600406	タッピンネジ	2
025109003	シールワッシャ	1



株 式 会 社

〒442-8530  
愛知県豊川市美幸町1-26

共 栄 社

TEL 〈0533〉 84-1221  
FAX 〈0533〉 84-1220