

乗用マルチスイーパー **FS800** バロネス管理機

取扱説明書 & パーツカタログ

2011. 1 ~

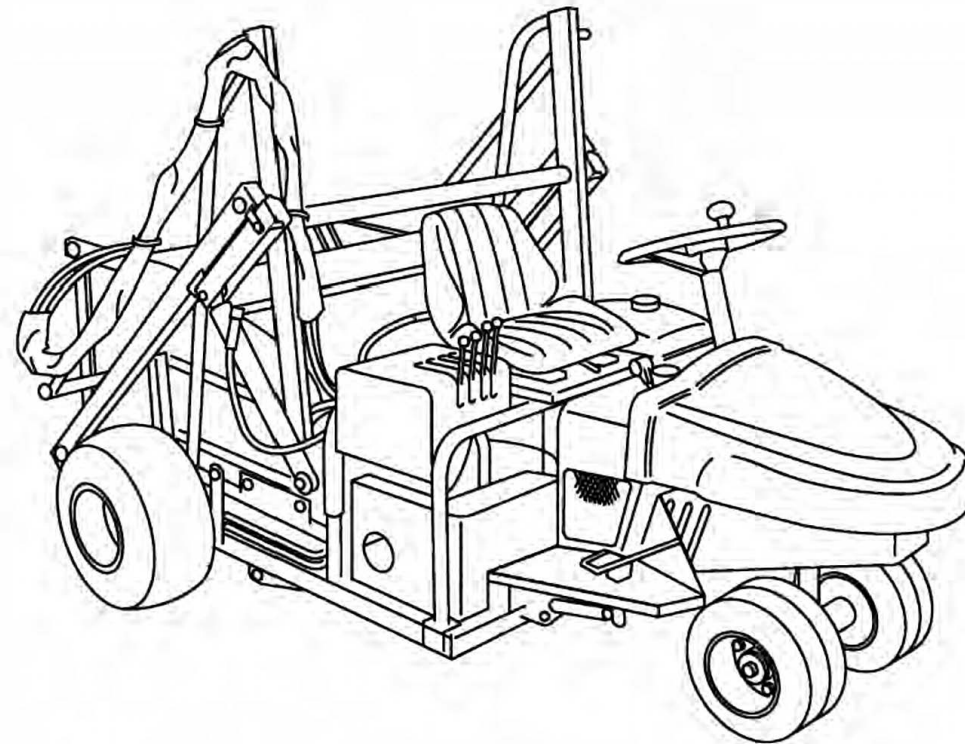

“必読” 機械の使用前には必ずお読みください。

BARONNESS

取扱説明書

安全に関する警告について

本機には、▲印をつけた警告表示ラベルを貼付しています。安全上、特に重要な項目を示しています。警告を守り、安全な作業を行なってください。

警告表示について



その警告に従わなかった場合、死亡または重傷を負うことになるものを示します。



その警告に従わなかった場合、死亡または重傷を負う危険性があるものを示します。



その警告に従わなかった場合、ケガを負うおそれがある、または物的損害の発生が予測されるものを示します。

記号



… 取扱説明書参照



… 警告マーク
(高圧オイル)



… グリース



… 注意マーク
(ベルト等回転部)



… 注意マーク
(高温部)



… 燃料



… 警告マーク
(排気ガスに注意)



… 危険マーク
(火気厳禁)



… 警告マーク
(安全のための衣服)



… 注意マーク
(はさまれ注意)

ごあいさつ

このたびは、パロネス 乗用マルチスイーパー FS800 型をお買い上げいただきまして、誠にありがとうございます。

この取扱説明書は、正しい取扱方法と調整方法、また点検方法について説明しています。機械をご使用になる前に必ず本書をお読みいただき、内容を充分にご理解の上ご使用ください。

なお、工場出荷時には十分な試運転、検査を重ねた上で出荷をしておりますが、機械が本来の性能を発揮するためには、取扱方法や作業前後の点検・調整・給油等の日常の管理が大きく影響します。いつまでも優れた性能を発揮させ、安全な作業をしていただきますようお願いいたします。

ご注意





















- 本機は、型式が順次変わっている場合があります。本機に関するお問い合わせの節は必ず型式・製造番号を合わせてご通知くださいますようお願いいたします。
- なお、本書記載事項は、予告無しに変更する場合があります。



- ・ この取扱説明書や機械に使用されている警告表示ラベルは、安全確保のための説明が書かれていますので、注意してお読みいただき、充分ご理解ください。
- ・ 操作手順や安全注意事項をよく理解してから、この機械を運転してください。
- ・ マークや説明文はきれいに保ち、なくなったり損傷があった場合には、新しいものに交換してください。
- ・ 本機に貼られているラベルは絶対にはがさないでください。

目次

取扱説明書

安全に関する警告について	1		
警告ラベル貼付位置	2		
目次	3		
  1. 安全作業のための注意事項	4・5		
2. 仕様	6		
3. 各部の名称	6		
4. 使用前の点検	7		
 4-1. エンジンオイルの点検	7		
4-2. 油圧オイルの点検	7		
 4-3. 油漏れの点検	7		
 4-4. 燃料の点検	7		
 4-5. バッテリー液の点検	7		
4-6. エアクリーナの点検	8		
4-7. タイヤの点検	8		
 4-8. ベルトの点検	8		
4-9. 各部のゆるみ	8		
5. 操作及びコア回収・バケット排出作業	8		
 5-1. エンジンの始動	8・9		
5-2. エンジンの停止	9		
5-3. 走行ペタルと作業速	9		
 5-4. コア回収作業	9・10・11		
  5-5. バケットのハイダンプと扉開閉方法	11・12		
 5-6. 本機の運搬について	12		
 5-7. 走行時の注意	12		
6. 各部の調整	13		
 6-1. ベルト張り調整	13		
6-2. チェーン張り調整	13		
6-3. 前輪切れ角の調整	13		
 6-4. 走行ペタルの中立出し	13		
6-5. サイドブレーキ	14		
 6-6. 機体が動かなくなった場合	14		
7. 各部の保守・点検	14		
 7-1. エンジンオイル及びオイルフィルターの交換	14		
7-2. 油圧オイル及びカートリッジフィルターの交換	15		
 7-3. エアクリーナの清掃	15		
 7-4. バッテリーの点検	16		
7-5. グリースアップ	16		
 7-6. 電気配線の点検	16		
 7-7. その他、部品の点検	16		
7-8. 長期保管について	16		
7-9. メンテナンス一覧表	17		
8. 電気配線図	17		
9. 油圧回路図	18		
パーツカタログ			
1. フレーム部	21・22		
2. ハンドル&後輪部	23・24		
3. 前輪部	25・26		
4. エンジン&ハンドルスイッチ部	27・28		
5. エンジン&テンション部	29・30		
6. 油圧部 1	31・32		
7. 油圧部 2	33・34		
8. カバー部	35・36		
9. 作業機&バケット部	37・38・39・40		
10. 電気配線&付属工具部	41・42		

1. ⚠️ 安全作業のための注意事項

◆運転する前に正しい操作手順と安全確保のための注意事項を理解してから運転してください。

- 1) **警告** 服装は安全のため、機械に巻き込まれないきちんとした衣服を着用し、作業に適した安全器具・メガネ・靴・ヘルメット・手袋等を着用してください。
前かけ、腰タオル等、特に長いヒモ類は、巻き込まれたり、引っ掛かったりする恐れがあり危険です。



- 2) **警告** こんなときは運転しないでください。
体調が悪いとき、機械操作に不慣れな場合などに運転すると、思わぬ事故を起こすことがあります。次の場合は、運転しないでください。

- ① 過労、病気、薬物の影響、その他の理由により作業に集中できないとき。
- ② 酒を飲んだとき。
- ③ 機械操作が未熟な人。
- ④ 妊娠しているとき。

- 3) **警告** 機械を他人に貸すときは、取扱説明書に記載されている安全上の注意事項や取扱要領が分からないため、思わぬ事故を起こすことがあります。取扱方法をよく説明し、取扱説明書を渡して使用前にはよく読むように指導してください。



- 4) **警告** エンジン冷却風入口、エアクリーナ空気取入口、マフラー、エキゾーストパイプ部にごみなどの異物がたまりますと、エンジン不調、オーバーヒートなど火災の原因になりますので取り除いてください。



- 5) **警告** 本機は照明装置を備えていませんので、夜間や視界の悪いときは走行、作業は行なわないでください。

- 6) **注意** 本機は型式認定を受けておりませんので一般道路の走行はできません。



- 7) **警告** エンジンを始動させるときの注意事項

- ① サイドブレーキがかけてあるか確認すること。
- ② 子供や関係のない人を遠ざけてから一人で操作すること。
- ③ 運転席以外から始動しないこと。
- ④ 始動させるとき走行ペダルに足を乗せないこと。急速発進して大変危険です。



- ⑤ 室内及び換気の悪い場所ではエンジンをかけないこと。排ガスは有害な一酸化炭素が含まれています。
- ⑥ エンジンを始動してサイドブレーキを解除したとき、機械が動き出すことがないか確認すること。もし動くときは、走行ペダルの中立位置を調整すること。

- 8) **注意** 作業開始前の安全点検



- ① ボルト・ナット類が緩んでないかよく調べる。緩んでいるときは確実に締め付けること。
- ② プレーキ、ステアリング、タイヤ等の作動に異常がないか確認すること。
- ③ 全てのカバー類が所定の位置にきちんと取付けられているか確認すること。

- 9) **警告**  油圧ホース・継手類はしっかりと取付けてあるか締め付け具合を確認すること。

10) 注意 作業中の注意事項

- ① 傾斜や段差のきつい場所から、グリーンへの出入りは避けること。
- ② プレイヤーが近くにいないか確認すること。打球が飛んできて危険です。
- ③ 本機には、プレーキペダルがありません。制動は油圧駆動の油の流れを止めて停止させる構造であるため、スピードを出しすぎると急停止できず横転・衝突の危険があります。
- ④ どのような場合でも、緊急停止ができる速さで運転し、急発進・急ハンドルはしないこと。特に坂道を下るときは必ず低速走行してください。
- ⑤ 走行ペダルを急に強く踏まないこと。前輪が跳ね上がり危険です。
- ⑥ 転倒やスリップの危険がある場所では運転しないこと。
- ⑦ 運転席を離れる場合は機械を水平な地面に駐車すること。運転席を離れる前にエンジンを止めてサイドブレーキをかけ、可動部の停止を確認してキーを抜くこと。
- ⑧ 作業中異常振動や異常音の発生等機械の異常を認めたら、直ちにエンジンを停止して原因を調べ、完全に補修した上で作業を再開すること。

- ⑨  作業中のエンジンは非常に高温です。マフラー・エンジン本体等に手や肌及び燃え易いものを近づけないでください。

- ⑩   燃料補給は、エンジンを止めてから行い、燃料がこぼれたらきれいに拭き取ること。エンジンスパークやマフラー熱等から引火することがあります。また、燃料タンクのキャップも忘れずに締め付けてください。室内及び換気の悪い場所では補給をしないでください。

11) 注意 作業後の安全点検

- ① 調整・修理及び清掃を行なうときは平坦な場所で行ない、駐車ブレーキをかけ、エンジンを止めてキーを抜くこと。

- ②  エンジンの調整は、エンジンが冷えてから行なうこと。

- ③  持ち上げられた作業機あるいは本体の下で作業を行なう場合、必ず適切な支えを設けること。

- ④  バッテリーの手入れを行なうときは、火気厳禁、ターミナル間に金属が接触しないように気をつけること。
- ⑤ 注意マークや説明文は常にきれいに保ち、無くなったり損傷がある場合は新しいものに取り替える。
- ⑥ 機械の改造をしないこと。機能不良や危険の原因になります。
- ⑦ タンクに燃料が入ったままの機械を屋内保管しないこと。

- ⑧  機械にシート等を覆いかける場合は、エンジンが冷えてから行なうこと。

- ⑨  点検・整備等でシートを上げて前（ハンドル）側に倒す際は、先にシートを最後部までスライドさせること。前方位置ではレバーがカバーに当たって開ききらず、シートが倒れ落ちることがあります。

- ⑩ オイルゲージはオイルフィルターの曲がりに合わせ挿入すること。ゲージキャップ・オイル注入プラグは確実にねじ込むこと。締めが不十分な場合はクランクケース内の負圧が保たれず、エアクリーナへのオイル上がりを起こします。

2. 仕様

型式		FS800
機体寸法	全長	2526mm
	全幅	1600mm
	全高	1473mm
車輪	19×10.5-8	
総質量	586kg (作業時515kg)	
エンジン	型式	バンガード305447
	種類	V型2気筒OHV
	排気量	0.48L (480cm ³)
	最大出力	11.8kW (16PS) /3600rpm
燃料	自動車用無鉛ガソリン	
燃料タンク容量	10L (dm ³)	
速さ	0~15km/h	
油圧	走行ポンプ	PSV16A
	走行モータ	2-160BS4S
	作業機用ポンプ	KP0560
	作業機用モータ	J-20EBD
駐車ブレーキ	前輪ドラムブレーキ	
バケット容量	400L (dm ³)	
作業幅	800mm	
備考	エンジン回転速度：出荷時3400rpm	

3. 各部の名称

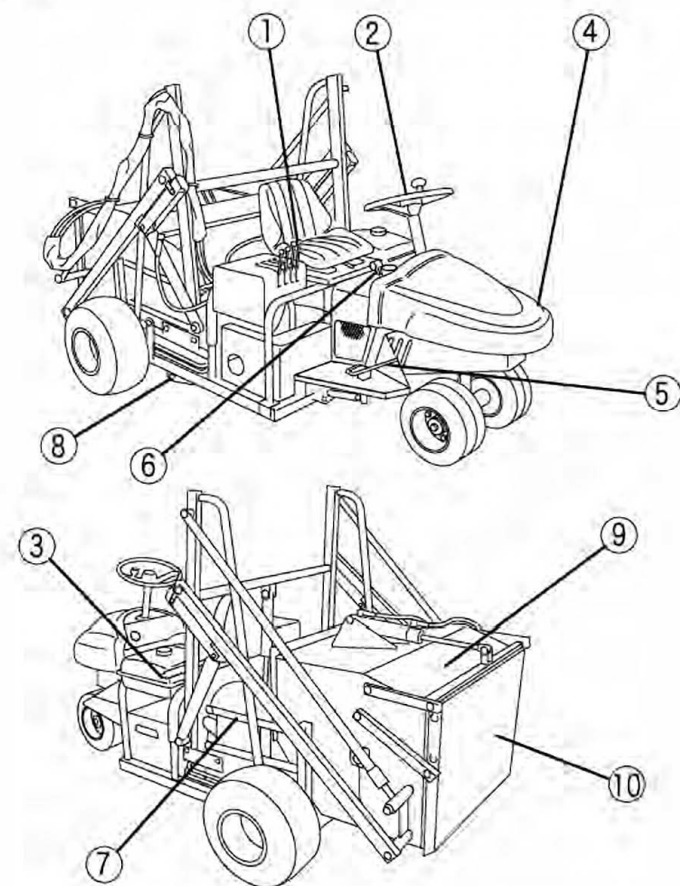

番号	名称	番号	名称
1	油圧レバー	6	スロットルレバー
2	ハンドル	7	ブラシフレーム
3	サイドブレーキ	8	作業高アジャスター
4	フロントカバー	9	バケット
5	走行ペダル	10	バケット扉

4. 使用前の点検

4-1. エンジンオイルの点検



注意



詳細はエンジン取扱説明書を参照してください。

- ・ オイルディップスティックを抜き、先端をきれいに拭き取り、それを給油口へ差し込んでキャップを確実にねじ込み、再び引き抜いて点検します。
- ・ 油面が上限と下限の間にあるか確認してください。もし、不足していたら補給してください。

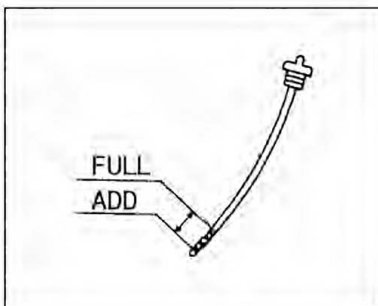

注意

オイルディップスティックはオイルフィルターの曲がりに合わせて挿入し、オイルディップスティックキャップ、オイル注入プラグは確実にねじ込んでください。締めが不十分な場合はクランクケース内の負圧が保たれず、エアクリーナへのオイル上がりを起こします。

4-2. 油圧オイルの点検

- ・ 機体を水平な場所に停止させてください。
- ・ 機体左側の油量ゲージのほぼ中央に油面が見えるか確認してください。
- ・ もし不足していれば補給してください。
- ・ オイルは「シェルテラス 46 相当品」です。
- ・ タンク容量 16.5L



4-3. 油漏れの点検



警告



機体の下を検査し、オイル等の漏れがないことを確認してください。油量が減っている場合は油圧ホース、油圧配管、ポンプ、シリンダ等の連結部および損傷による油漏れがないか調べてください。

4-4. 燃料の点検

- ・ 燃料タンクは座席左横にあります。
- ・ 燃料が不足していたら無鉛ガソリンを入れてください。給油の際、入れ過ぎないこと。燃料タンク容量は 10L です。

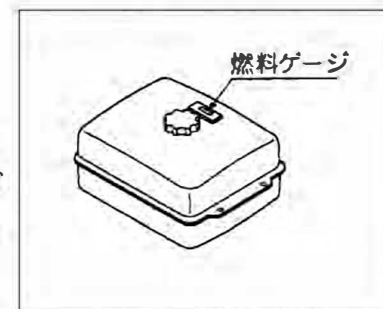

危険



燃料補給時はエン

ジンを停止し、エンジンを冷やしてから行なってください。補給時は火気厳禁です。すべての裸火とタバコを消してください。また、室内及び換気の悪い場所では補給しないでください。



燃料補給時は火気厳禁です。

4-5. バッテリー液の点検

バッテリーの液面が各槽共、上限と下限の間にあるか調べます。もし不足していたら補給してください。



危険



詳細はバッテリー取扱説明書を参照してください。



バッテリーの点検や充電時は火気厳禁です。また、バッテリー液は希硫酸ですので身体や車体に付けないでください。もし付着した場合は直ちに水でよく洗い、特に目に入ったときや飲み込んだ場合は、速やかに医師の治療を受けてください。

バッテリーからケーブルを外すときはマイナス側から外し、取り付けるときはプラス側から取り付けてください。逆にすると工具等が機体に接触した場合、ショートして火花が生ずる恐れがあります。バッテリーケーブルを接続するときは、プラスとマイナスを間違えないようにしてください。もし間違えた場合、バッテリーや電装品を損傷させます。

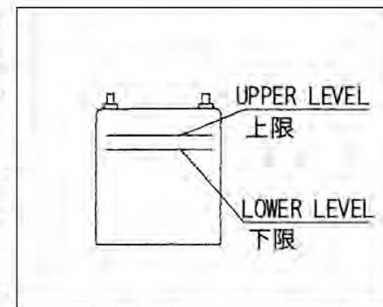

4-6. エアクリーナの点検

- ・エンジン頭部のクリーナカバーを取り外し、内部のウレタンフィルターの汚れを点検します。
- ・汚れている場合は、ウレタンとカートリッジを分離させて清掃してください。
※ 15 ページ「7-3. エアクリーナの清掃」を参照

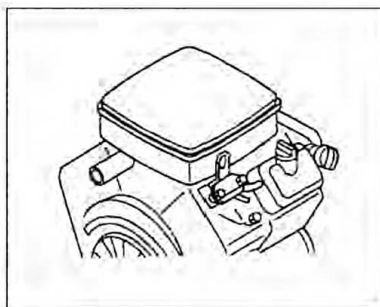

4-7. タイヤの点検

- ・タイヤの空気圧が適正であるか調べます。
前輪 120kPa (1.2kgf/cm²)。
後輪 80kPa (0.8kgf/cm²) が適正です。
また、亀裂、損傷、異常摩耗等がないか調べてください。

4-8. ベルトの点検

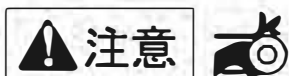

注意



エンジンを止め、ベルトの中央を指で押さえて張り具合を調べます。緩い場合は、13 ページ、6-1. ベルト張り調整に従ってください。

4-9. 各部のゆるみ

各部にはボルト止めが多く使われていますから、初めの内は使用するとボルト・ナット等にゆるみが出る場合がありますので、増締めを必ず行ってください

適正締付トルクN・m (kgf・cm)

	普通ボルト	調質ボルト
M6	8 (80)	
M8	18 (180)	36 (360)
M10	36 (360)	
M12	60 (600)	

5. 操作及びコア回収・バケット排出作業

5-1. エンジンの始動

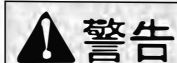

警告

エンジンを始動する前に

- ・室内及び換気の悪い所ではエンジンを始動しないでください。
 - ・機械の周囲に人や障害物がないか安全を確認してください。
 - ・カバー等の防護部品、防護装置が正しく取り付けられているか、損傷していないか確認してください。
- ① 燃料コックを開きます。コックは燃料タンクの下側にあります。
 - ② チョークノブを引きます。
(再始動の場合は、必要に応じ半分位引きます。)

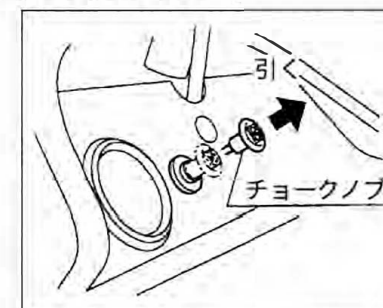
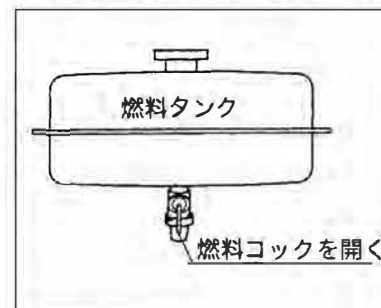

- ③ スロットルレバーを低速 (LOW) 位置より少し上にします。
- ④ キーを差し込み右へ回します。



- ⑤ エンジンの始動後、チョークノブをゆっくり戻します。
- ⑥ 負荷をかけずに約 5 分間、低速回転で暖気運転をします。
- ⑦ スロットルレバーを徐々に高速 (HIGH) 位置へ移動させます。

=ご注意=

- ◆ エンジンがかかっているときにキーを回さないでください。
- ◆ 再始動には、フライホイールが止まっている事を確認してください。セルモータが回り、ピニオンギヤを破損させます。

5-2. エンジンの停止

- ① スロットルレバーを下げてエンジン回転を低速回転にします。
- ② キーを左へ回し OFF にします。

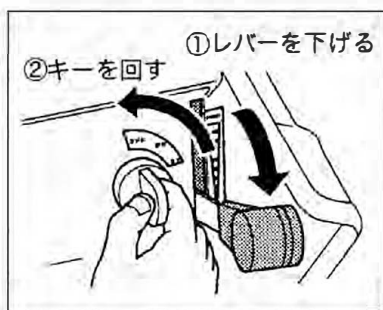

=ご注意=

- ◆ チョークノブを引いてエンジンを停止させないでください。バックファイヤが発生したりエンジンを損傷することがあります。
- ◆ 機械を運搬するときは、必ず燃料コックを閉めてください。

5-3. 走行ペダルと作業速

1) 走行ペダル

前進→前方をゆっくり踏込む

後進→後方をゆっくり踏込む

停止→ペダルより足を離す

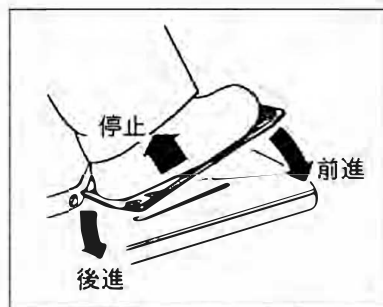

5-4. コア回収作業



- ◆ 作業を始める前に作業予定区域の安全確認を必ず行なってください。

- ガケや急な斜面など、危険な場所はないか。
- 作業区域内に人や動物や車などが立ち入らないか。
- 頭上の電線や立木など作業中ぶつかりそうな障害物はないか。

- ◆ 安全作業上、危険な場所、物、人などは事前に排除するか、作業中、立ち入らないように旗を立てたり、ロープを張るなど作業境界表示をハッキリ行ない、安全区域内での安全作業を心がけてください。

1) ブラシフレーム上下の方法

- ① ブラシ上下レバーを「上」の方へ倒すとブラシフレームは上へ上がり、手を放すと停止します。「下」の方へ倒すとレバーは保持され、ブラシフレームは下がり、フリーの状態になります。レバーを中立に戻すとブラシフレームの上下動は停止します。

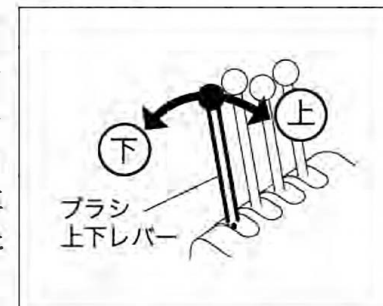

- ② 回収作業中は、地面のアングレーションに対応させるため、ブラシ上下レバーは「下」の方へ倒した状態で行なってください。旋回するときは、ブラシ上下レバーを「上」の方へ倒し、ブラシフレームを上げて行ないます。

- ◆ 芝生面で作業を行なう場合、停車中にブラシを回転させてブラシを下げると、一点にブラシが当たり続けて芝が傷むため、走行しながらブラシの上下を行なってください。

2) ブラシ回転の方法

- ① スロットルレバーを作業状況に適した位置（「中」位置）にして回転を合わせます。
- ② ブラシ回転レバーを「回転」の方へ倒すと、ブラシとロータリー板が回転します。「停止」の方へ倒すと、回転は止まります。

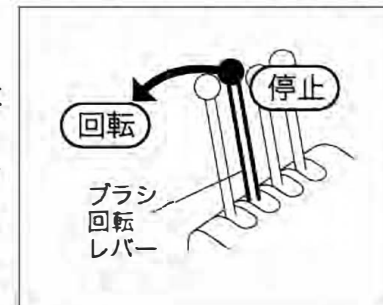

3) バケツ満量警告ブザーが鳴ったら

- ① バケツ満量警告ブザーが鳴った場合は、警告ブザースイッチをOFFにし、速やかに回収作業を止め、コア排出作業を行ってください。(警告ランプ点灯)
- ② コア排出作業後は、忘れずに警告ブザースイッチをONに切り替えてください。

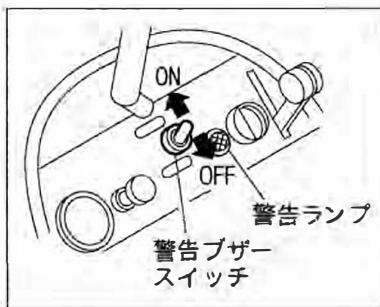

4) ブラシの作業高調整

- ◆ ロータリーブラシの作業高は、作業場の状況に合わせて調節してください。
- ◆ ロータリーブラシの作業高が適正でない場合は、コアがうまく回収されません。

- ① ロータリーブラシの作業高調整は、本機を水平な場所に停車し、バケツを上げた状態でシリンダーロックをロックし、ロータリーブラシを下限まで下げて駐車ブレーキをロックします。
- ② エンジンを停止させ、イグニッションキーを抜いてください。
- ③ ロータリーブラシの先端と地面とのすき間を下記 ① 寸法になる様に、左右の作業高アジャスターにて調整してください。

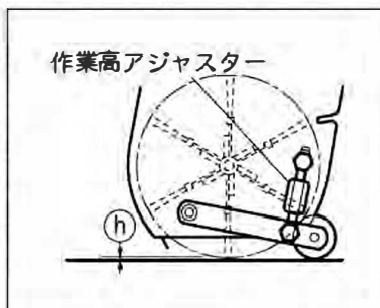

- コア回収作業時の作業高 ① 寸法は 2～5mm
芝生の種類（ベント、高麗）とグリーンの状態で変わります。
- スーパー作業時の作業高 ① 寸法は 5～8mm
グリーン、フェアウェイ、ラフ等、場所によって作業高 ① 寸法を変えてください。

5) ブラシの調整・交換

ロータリーブラシが短くなった場合、ロータリーブラシ先端の調整または、交換を行なってください。

- ① 4) ブラシの作業高調整①、②の手順でエンジンを停止し、ブラシカバーを取り外します。
- ② 左右の作業高アジャスターを均一にします。
- ③ ロータリーブラシを止めている3本のボルトを少し、緩めます。
- ④ ロータリーブラシの先端とブラシフレームとのすき間を約5mm位に調節し、仮締めします。

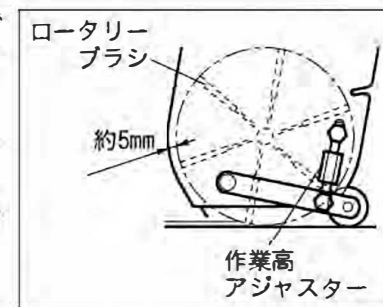

- ロータリーブラシを手で回し、再度確認して3本のボルトを締めます。
- ⑤ ロータリーブラシを手でゆっくりと回し、残りのブラシ5枚を④と同様に調整します。
(この時、6枚のブラシが均一に取り付けてあるか確認してください。)
 - ⑥ ブラシ6枚を調整、本締めした後、ボルト（各3箇所・計18本）を全数、増し締めを行なってください。この際、締め忘れ、締め不足がない様に充分注意してください。
 - ⑦ 調整が終了したら、ブラシカバーを取り付けます。

注意 ブラシの摩耗によって、ブラシの寸法調整ができなくなった場合は、ブラシ6枚共、全部取り替えてください。(この際、一部だけの交換は、質量バランスが崩れて振動が発生し、故障や事故の原因になりますので、絶対にしないでください。)



6) ロータリー板の調節

- ① 4) ブラシの作業高調整①、②の手順でエンジンを停止し、ブラシカバーを取り外します。
- ② ロータリー板を止めている6本のボルト、ナットを少し緩めます。
- ③ ロータリー板とブラシフレームのすき間を2～3mmになる様に、左右のボルト、ナットを仮締めします。ロータリー板を手で回してすき間を確認し、残りのボルト、ナットを締めます。
- ④ ロータリー板を手でゆっくりと回し、残りのロータリー板2枚を③と同様に調整します。
- ⑤ ロータリー板3枚を調整、本締めした後、ボルト、ナット（各6箇所・計18本）を全数、増し締めを行なってください。この際、締め忘れ、締め不足がない様に充分注意してください。
- ⑥ 調整が終了したら、ブラシカバーを取り付けます。

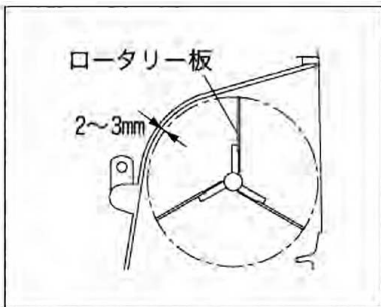

7) ロータリー板の交換

ロータリー板の摩耗が5mmを超えた場合、又はロータリー板が変形、ひび割れした場合はロータリー板3枚共、全部新品と取り替えてください。



注意

この際、一部だけの交換は、質量バランスが崩れ、振動が発生し、故障や事故の原因となりますので、絶対にしないでください。

5-5. バケットのハイダンプと扉開閉方法



警告

軟弱地、不整地や傾斜地でのハイダンプは危険ですので、絶対行わないでください。車体のバランスがくずれ大変危険です。

1) バケット上げ (ハイダンプ)

- ① ハンドルを回して、本体を直進状態で停車します。



警告

この時、前輪タイヤも直進状態になる様に注意してください。前輪方向が真直ぐでないと車体のバランスがくずれ大変危険です。

- ② 駐車ブレーキをかけ、スロットルレバーを「アイドリング位置」にします。
- ③ ブラシが地面と離れる様に、ブラシ上下レバーを「上」の方へ倒してブラシを上げた状態にし、ブラシ回転レバーを「停止」にします。(ブラシ回転中は、バケットは上がりません。)

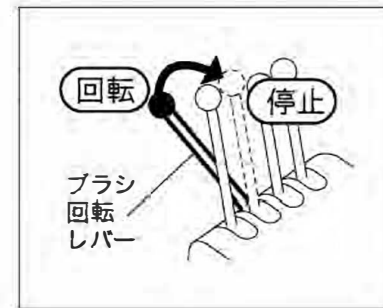
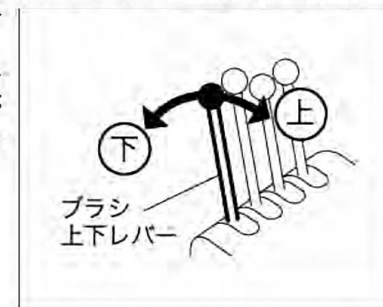

- ④ バケット上下レバーを「上」の方へ倒すと、バケットは上へ上がり、ハイダンプします。バケットが上限まで上がり、止まった所でレバーから手を離します。

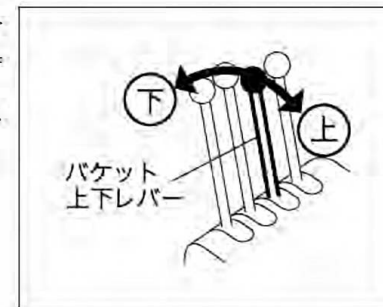

2) バケット開閉

- ① バケット開閉レバーを「開」の方へ倒して、バケットが開いたら、レバーから手を離します。
- ② バケット開閉レバーを「閉」の方へ倒して、バケットが閉じたら、レバーから手を離します。

- ◆ バケットの扉は油圧によってロックしていますが、作業中に油圧の力が弱くなる等の理由で、ハイダンプ中に扉のすき間からコアがこぼれたりする場合は、バケット上げ（ハイダンプ）の前に、一度バケット開閉レバーを「閉」の方へ倒して、バケットの扉を完全に閉めきってください。

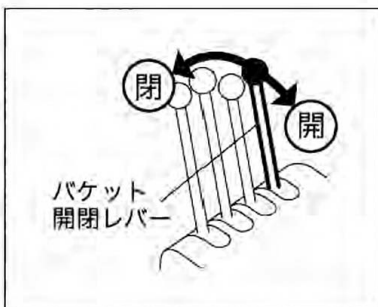

3) バケット下げ

- ① バケット上下レバーを「下」の方へ倒し、バケットを下限まで下げて、レバーから手を離します。スロットルレバーを次の作業に適したエンジン回転速度に調整します。

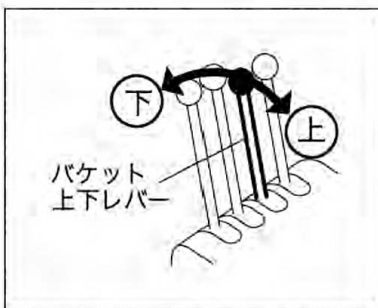

4) 作業部の洗浄

- ① 作業を行った後は、その日の内には必ず各部の水洗いによる洗浄をしっかりと行ってください。
洗浄箇所：ロータリーケース内外、ロータリーブラシ、ロータリー板、ロータリーローラー、バケット内外、タイヤ、フレーム等

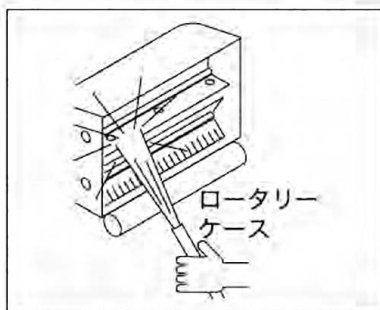

- ◆ エンジン部、油圧部、バッテリー部は水洗いせず、布、ブラシ、エア等で泥や埃を落としてください。
- ◆ 洗浄後はしっかり乾燥させ、各注油箇所には必ず注油を行ってください。



注意

洗浄を怠ると、次回作業時に回収能力が落ちたり、各部の早期摩耗や高負荷による異常振動や故障を引き起こし、重大な事故等へつながる恐れがあります。

5-6. 本機の運搬について

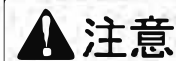

注意

- ◆ 本機を搬送するときのトラック積み降ろしは大変危険を伴いますので、充分注意して行ってください。
- ◆ トラック積み降ろしブリッジは積載荷重 0.8t に耐えるものを使用し、前後の取り付けを確実に行ってください。昇り角度は 20°以下を厳守してください。積み降ろしトラックにも駐車ブレーキ、車輪止めのロックを確実に行ってください。
- ◆ トラック積み降ろしブリッジの昇り降りはゆっくり行ない、転落しない様に充分注意して行ってください。

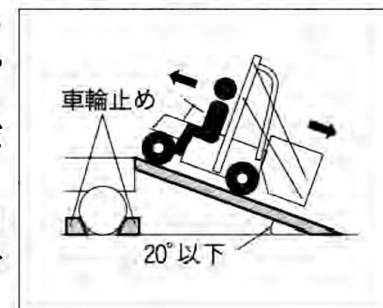

5-7. 走行時の注意



注意

- ◆ 本機を走行させる際、不整地及び傾斜地での高速走行はハンドルがとられ易く、危険ですので注意してください。



6. 各部の調整

6-1. ベルト張り調整



注意



テンションプーリを動かすことにより、ベルトを張ります。調整ナットをスパナ等でねじ込んでください。
VベルトのサイズはGLB32です。

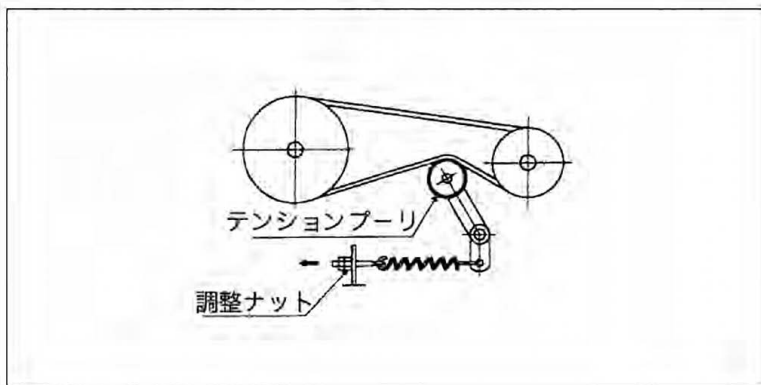

6-2. チェーン張り調整

- ① フロントカバーを取り外します。
- ② チェーン両端に付いているM8ナットを締め込むことによりチェーンを張ります。

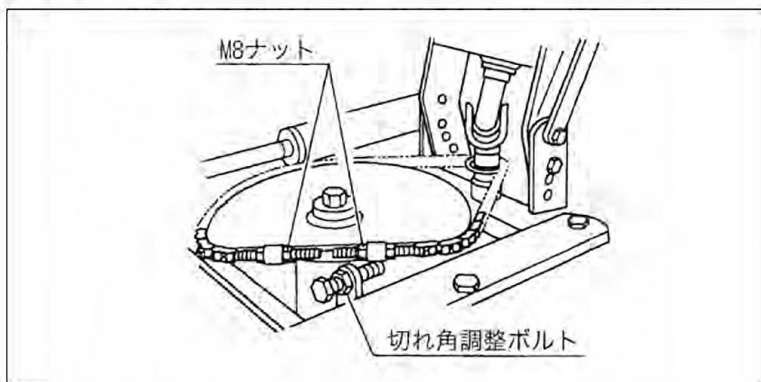

6-3. 前輪切れ角の調整

- ① フロントカバーを取り外します。
- ② ハンドルを左右どちらかに切りますと、チェーンホイールの下に切れ角調整ボルトが見えます。
- ③ ロックナットを緩め、調整ボルトのねじ込み長さを変えることにより、前輪切れ角を調整します。

6-4. 走行ペタルの中立出し

走行ペタルを踏まなくても前進または後進する場合は、中立が出ていません。次のように調整してください。



注意



機体を持ち上げて作業を行なう場合は確実に固定するよう必ず適切な支えを設けてください。

手順

- ① 機体をジャッキアップし、前後輪共浮かせます。
- ② 右ステップ下側のネジロッドのM8ナット（右ネジ及び左ネジ）を緩めます。
- ③ エンジンを始動し、高速回転にします。
- ④ 車輪が完全に止まる位置になるようにネジロッドの長さを調節し、ネジロッドのM8ナットを締め付けます。
- ⑤ エンジン回転が中・低速でも、車輪が動かない事を確認してください。

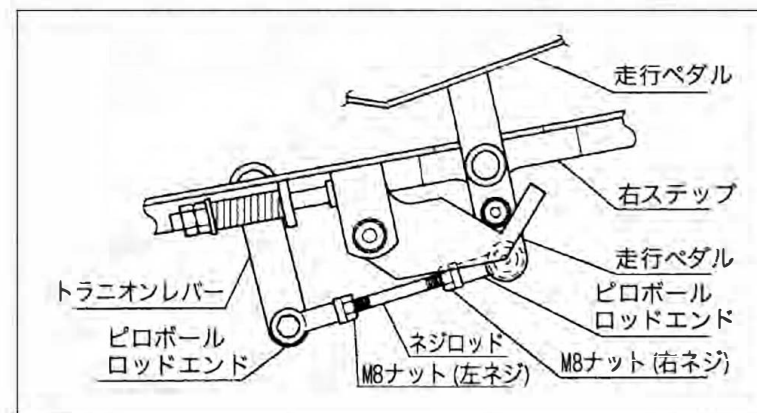

6-5. サイドブレーキ

サイドブレーキワイヤーが伸びましたらワイヤーの両端に付いているアジャスターボルトをスパナ等で回して、左右のブレーキの効きが同じになるようにワイヤーを張ってください。

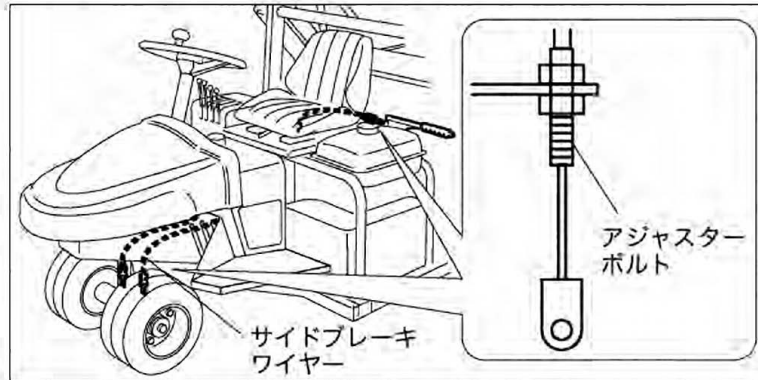

6-6. 機体が動かなくなった場合

エンジントラブル等で自走できなくなった場合、ポンプの圧力をフリー状態にさせます。それには、油圧ポンプ頭部の操作ピンの方向を入力軸に対して直角方向になるように、操作ピンを4mm押し込んで90°まわしてください。

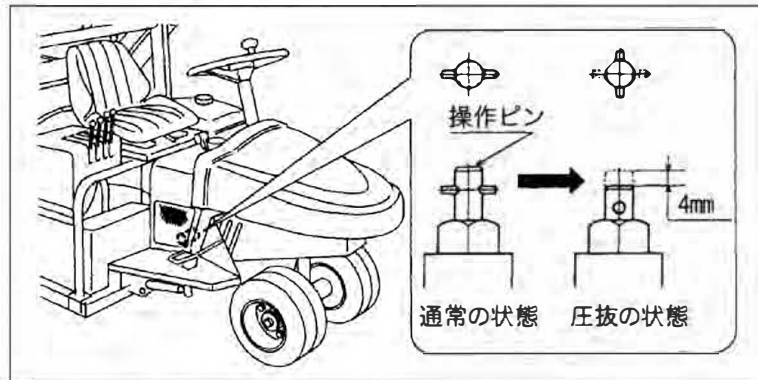

注意 エンジンを始動するときは、必ずアンロードバルブを戻してから始動してください。

7. 各部の保守・点検

- ・点検する前にまず、機体を清掃してください。
- ・作動部の部品や消耗品等は定期的に整備し、随時部品交換してください。

注意 機械の改造はしないでください。整備上の必要部品は安全確保のために純正部品を使用してください。

7-1. エンジンオイル及びオイルフィルターの交換

注意 詳細はエンジン取扱説明書を参照してください。

1) エンジンオイルの交換

オイル交換は、エンジンを停止して暖まっているときにドレンプラグより抜きます。

第1回目	8時間運転後
第2回目以降	50時間運転毎
オイル量	約1.6L
SAE粘度	夏期 SAE30 冬期 SAE20

2) オイルフィルターの交換

100時間運転毎、もしくはシーズン毎のいずれか早い時期に交換してください。

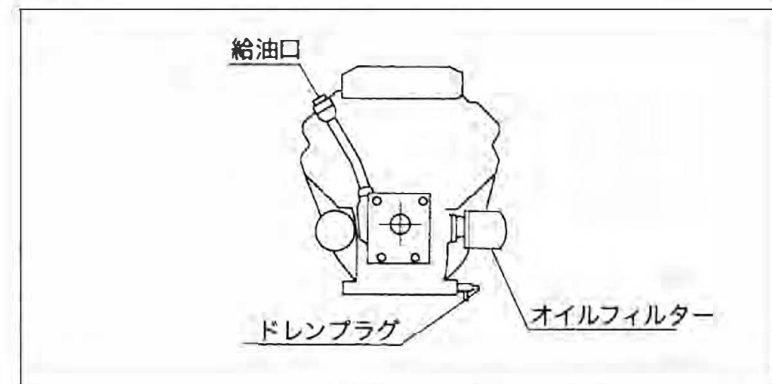

7-2. 油圧オイル及びカートリッジフィルターの交換

1) 油圧オイルの交換

第1回目	100時間運転後
第2回目以降	500時間運転毎
油圧タンク油量	16.5L
指定オイル	シェルテラス 46 相当品

=ご注意=

◆ オイルが乳化、または透明度が少しでも悪くなったときは即交換してください。

2) カートリッジフィルターの交換

油圧装置の故障の大部分は油の汚染によります。油中に混入している不純物を取り除くため、早めに交換してください。

第1回目	100時間運転後
第2回目以降	250時間運転毎

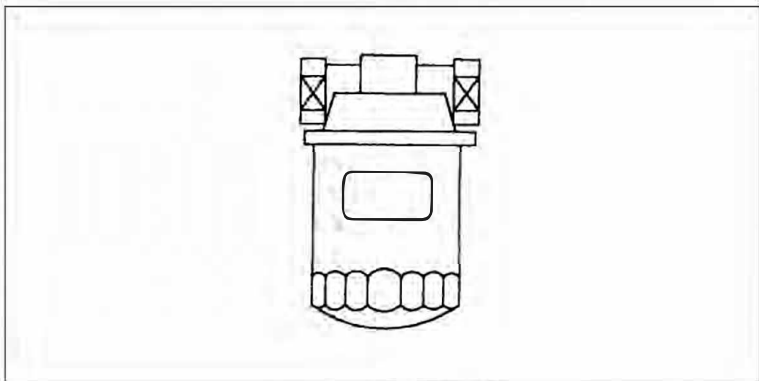

7-3. エアクリーナの清掃

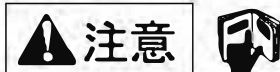

詳細はエンジン取扱説明書を参照してください。

- ・エアクリーナは、空気中の塵埃を取り除いてきれいな空気を供給するために重要な部分であり、内部の汚れがひどくなるとエンジン不調を起こしてエンジン寿命を極端に短くします。
- ・クリーナカバーを取り外し、ウレタンフィルターとカートリッジの部分を分離させて清掃してください。

1) ウレタンフィルターの清掃

- ① せっけん水できれいに洗い、絞ってからよく乾燥させます。
- ② エンジンオイルを適当にしみ込ませてからカートリッジに取り付けます。

2) カートリッジの清掃

- ① カートリッジを取り外し、軽く叩いてホコリを落としてください。
- ② 汚れがひどい場合は交換してください。
- ③ 部品がない場合は温かいせっけん水の中ですすぎ洗いをし、水道水でカートリッジの内側から外側に流し自然乾燥を充分にしてください。

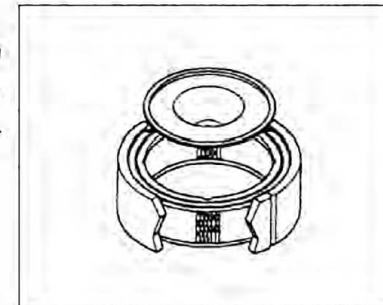

=ご注意=

カートリッジを劣化させますので、つぎの事柄はしないこと。

- ◆ 化学洗剤や灯油等でカートリッジを洗淨しないでください。
- ◆ カートリッジにオイルを含ませないでください。
- ◆ 高圧エアをかけて乾燥させないでください。

7-4. バッテリーの点検



危険



詳細はバッテリー取扱説明書を参照してください。

バッテリー液は蒸発して減少します。不足しているときは規定量まで蒸留水を補給してください。



バッテリーの点検や充電時は火気厳禁です。また、バッテリー液は希硫酸ですので身体や車体に付けないでください。もし付着した場合は直ちに水でよく洗い、特に目に入ったときや飲み込んだ場合は、速やかに医師の治療を受けてください。

バッテリーからケーブルを外すときはマイナス側から外し、取り付けるときはプラス側から取り付けてください。逆にすると工具等が機体に接触した場合、ショートして火花が生ずる恐れがあります。バッテリーケーブルを接続するときは、プラスとマイナスを間違えないようにしてください。もし間違えた場合、バッテリーや電装品を損傷させます。

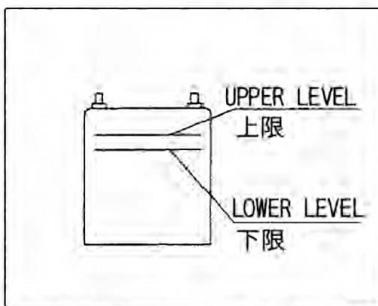

7-5. グリースアップ 50h

- グリスニップルの付いている箇所へは定期的にグリースアップをしてください。
(共同石油 エクセライト EP No.2)

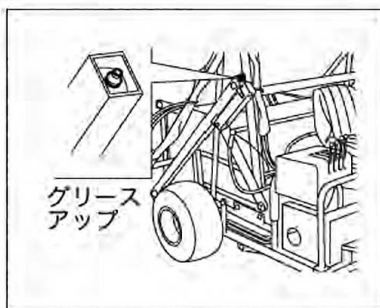

7-6. 電気配線の点検



注意

ターミナル部の緩み、接続不良、コード類の折れ、断線、外部との接触は、電気部品の性能を損なうだけでなく、ショート（短絡）、漏電または焼損など思わぬ事故になることもあります。老化して傷んだ配線は、早めに交換修理をしてください。

7-7. その他、部品の点検

ベルト、各種シール、油圧ホース、チェーン、カップリング、ワイヤー、プーリ、タイヤ等は、使用前に点検整備を行ない随時部品交換してください。

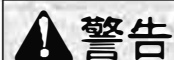



警告



高圧オイルによる被害の防止

- 高圧オイルが皮膚に吹き付けられると重大な損傷が起きます。
- 高圧ライン・ホース・継手を外す前に圧力を逃がしてください。
- 漏れの点検には小さな厚紙を使ってください。もし、高圧オイルが皮膚に吹き付けられたら2～3時間以内に必ず医師の手当てを受けてください。

7-8. 長期保管について

- 燃料の抜き取り  (エンジン取扱説明書参照)
燃料タンク及び気化器内の燃料を抜き取ってください。
- 清掃、オイル交換
本機およびエンジン等をきれいにし、エンジンオイル、エアクリーナオイル、エレメントの点検交換をしてください。
- 注油（グリースアップ） 
各部の摺動部に注油してください。
- バッテリー  (バッテリー取扱説明書参照)
バッテリーを機体から取り外し、充電してから風通しの良い室内に保管してください。
- タイヤの空気圧
標準よりやや高めにし、湿気から守るために板の上に乗せてください。
- 格納場所
雨のかからない乾燥した場所で、カバー等をかけてください。

7-9. メンテナンス一覧表

メンテナンス項目		毎日	25時間毎	50時間毎	100時間毎	250時間毎	500時間毎	毎年	備考
エンジン	オイルレベルのチェック	○							
	オイル交換			○					最初は8時間
	オイルフィルタ交換				○				
	エアクリーナ・フィルタ清掃		○						最高1年で交換
	エアクリーナ・カートリッジ清掃			○					
	燃料フィルタ交換							○	
	スパークプラグ交換				○				
	バルブクリアランス点検							○	
機体	油圧オイル交換						○		最初は100時間
	カートリッジフィルタ交換					○			最初は100時間
	Vベルト交換							○	
	グリースアップ			○					
	油圧ホース								3年毎交換
	サイドブレーキワイヤ調整		○						
	ステアリングチェーンの張り		○						
	タイヤ空気圧	○							
ゴミ等の除去	○								

＝ご注意＝

- ◆ 上記の時間にとらわれず、必要に応じて早めに行ってください。
- ◆ メンテナンスに必要な工具は、目的に合ったものを使用してください。

8. 電気配線図

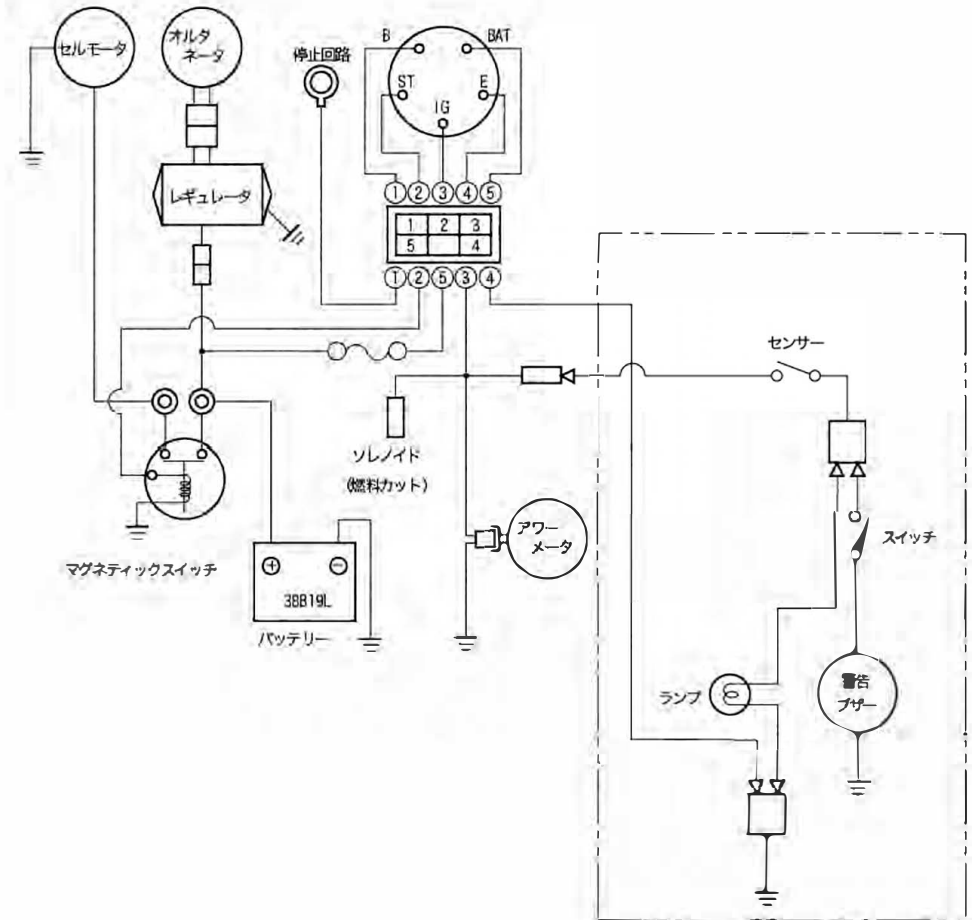

9. 油圧回路図

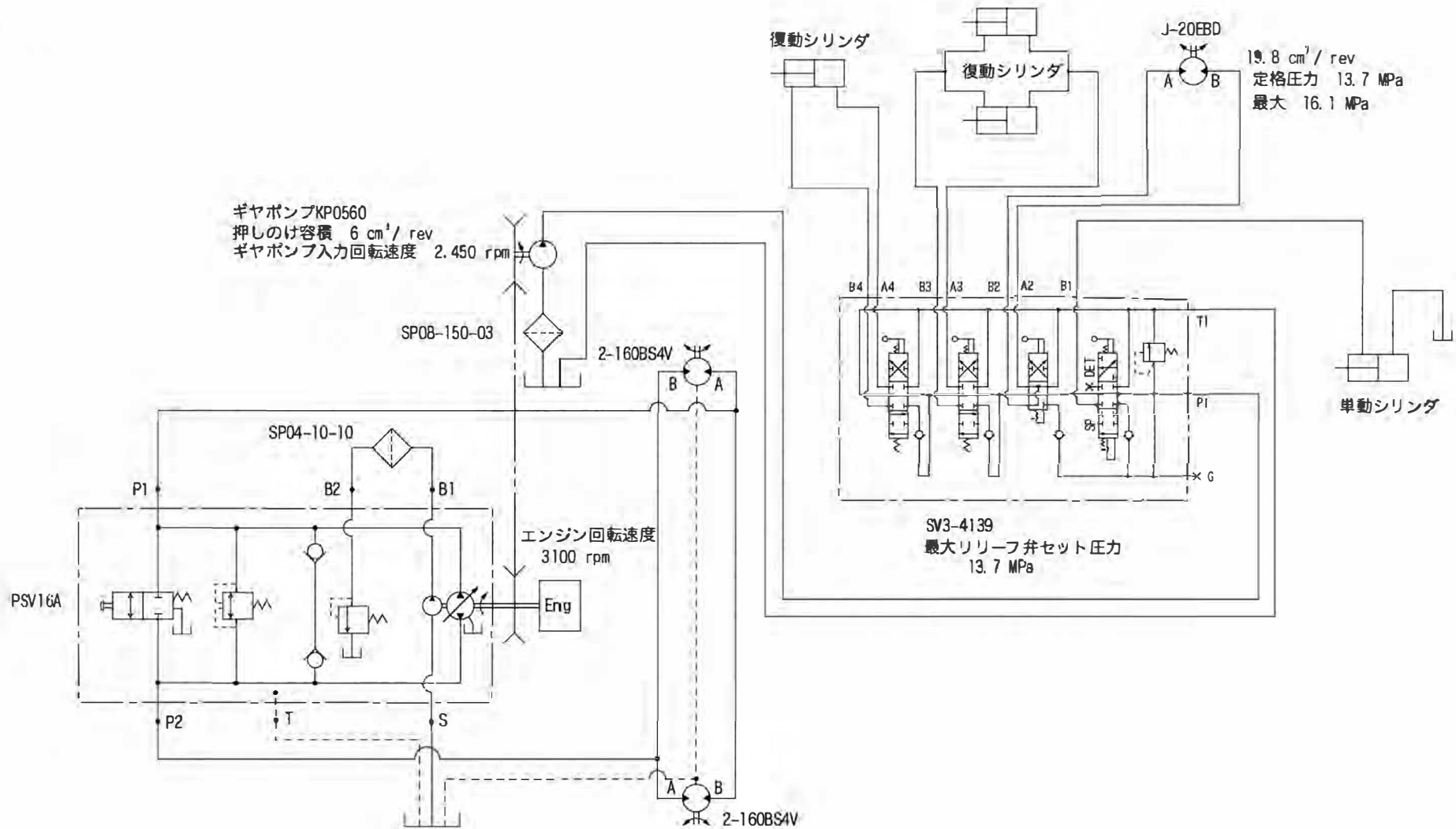

MEMO

パーツカタログ

ご注意

(本機お問い合わせについて)

型式が順次変更になっている場合がありますので、機械の型式と製造番号をあわせてご通知くださるようお願いいたします。

なお、本書記載事項は予告なしに変更することがあります。

(部品注文について)

部品は電算機にて管理しておりますが誤送の原因ともなりますので、部品注文の際は必ずカタログ番号・コード番号・部品名称でご注文ください。

例	カタログ番号	コード番号	部品名称	個数
	I-I	FS800--0112ZR	バルブカバー	1

1 フレーム部

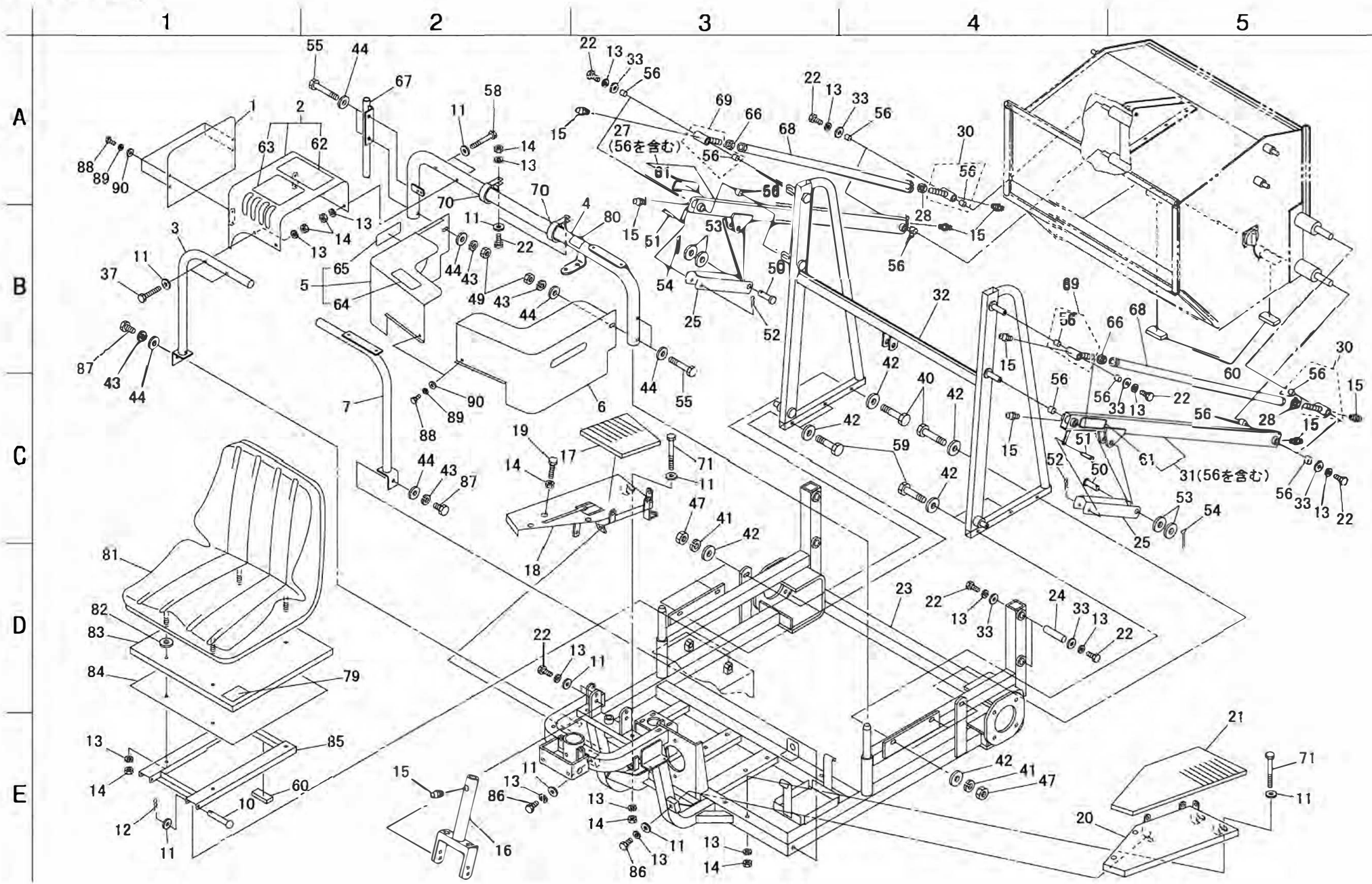

カタログ 番号	コード番号	部品名称	個数	備考
1-1	FS800--0112ZR	バルブカバー	1	
1-2	FS800--0126B0	バルブ取付金COMP	1	
1-3	FS800--0110ZD	バルブ取付アーム	1	
1-4	FS800--0102CD	フレームパイプ	1	
1-5	FS800--0125Z0	マフラーカバーCOMP	1	
1-6	FS800--0115BD	バッテリーカバー	1	
1-7	FS800--0122ZD	タンク取付アーム	1	
1-8	K1700000070	スライド付シートA ss'y	1	
1-9	K720000003D	サドル取付台	1	
1-10	K6041080528	8焼入丸頭ピン52	2	
1-11	K5000080002	8ワッシャー	18	
1-12	K0330800008	8スナップピン	2	
1-13	K0200080002	8Sワッシャー	36	
1-14	K0100080002	8ナット	15	
1-15	K1440000010	グリスニップル	9	
1-16	K710100006D	ハンドルフレーム	1	
1-17	G164---0106Z0	ステップゴム右	1	
1-18	G164---0112CD	ステップ右	1	
1-19	K0000080352	8ボルト35	1	
1-20	G164---0111AD	ステップ左	1	
1-21	G164---0105Z0	ステップゴム左	1	
1-22	K0000080202	8ボルト20	22	
1-23	FS800--0101CD	メインフレーム	1	
1-24	FS800--0108Z0	継ギ軸	4	
1-25	K527000213R	シリンダーロック	2	
1-26				
1-27	FS800--0124A0	継ギパイプ右COMP	1	
1-28	K0108200002	20ナット3P1.5	2	
1-29				
1-30	K730300016D	バケット調節ネジ	2	
1-31	FS800--0123A0	継ギパイプ左COMP	1	
1-32	FS800--0103ZD	バケット取付フレーム	1	
1-33	K5012308352	2.3SPCC座金835	16	
1-34				
1-35				
1-36				
1-37	K0000080502	8ボルト50	2	
1-38	G164---0503ZR	サドルカバー	1	
1-39	G164---0504Z0	サドル耐熱カバー	1	
1-40	K0000120602	12ボルト60	2	
1-41	K0200120002	12Sワッシャー	6	
1-42	K5000120002	12ワッシャー	12	
1-43	K0200100002	10Sワッシャー	6	
1-44	K5000100002	10ワッシャー	10	
1-45				

FS800

カタログ 番号	コード番号	部品名称	個数	備考
1-46				
1-47	K0100120002	12ナット	6	
1-48				
1-49	K0100100002	10ナット	4	
1-50	K6031200702	20焼入平頭ピン70	2	
1-51	K6040100642	10丸頭ピン64	2	
1-52	K0361000008	10KSスナップピン	2	
1-53	K5000200002	20ワッシャー	4	
1-54	K0300040322	4割ピン32	2	
1-55	K0010100602	10調質ボルト60	4	
1-56	K6000000280	20ブッシュ2420	16	
1-57				
1-58	K0000080602	8ボルト60	2	
1-59	K0003120552	12ボルト55	4	
1-60	K4033000270	4板ゴム25150	3	
1-61	K4205001180	ロック装置警告マーク	2	
1-62	K4205001420	ハイダンプ警告マーク	1	
1-63	FS800--0117Z0	操作プレート	1	
1-64	K4205000670	ベルト回転物注意マーク	1	
1-65	K4205000560	マフラー注意マーク	1	
1-66	K0187200002	20左ねじナット3P1.5	2	
1-67	FS800--0131AD	スタンド	1	
1-68	FS800--0133ZD	調節パイプ	2	
1-69	K730300024D	バケット調節左ネジ	2	
1-70	K4270050080	50ハーネスクリップM8	2	
1-71	K0003080702	8ボルト70	4	
1-72				
1-73				
1-74				
1-75				
1-76				
1-77				
1-78				
1-79	K4205001020	スライドシート注意マーク	1	
1-80	K4203000690	駐車ブレーキマーク	1	
1-81	K17000000310	K-4シートレール付	1	
1-82	K5074510422	4.5SPHC座金1042	4	
1-83	K527000252R	サドルカバー	1	
1-84	K4230000150	1.6断熱板438470	1	
1-85	K720000007D	サドル取付台	1	
1-86	K0000080302	8ボルト30	2	
1-87	K0000100202	10ボルト20	2	
1-88	K0000060152	6ボルト15	6	
1-89	K0200060002	6Sワッシャー	6	
1-90	K5000060002	6ワッシャー	6	

3 前輪部

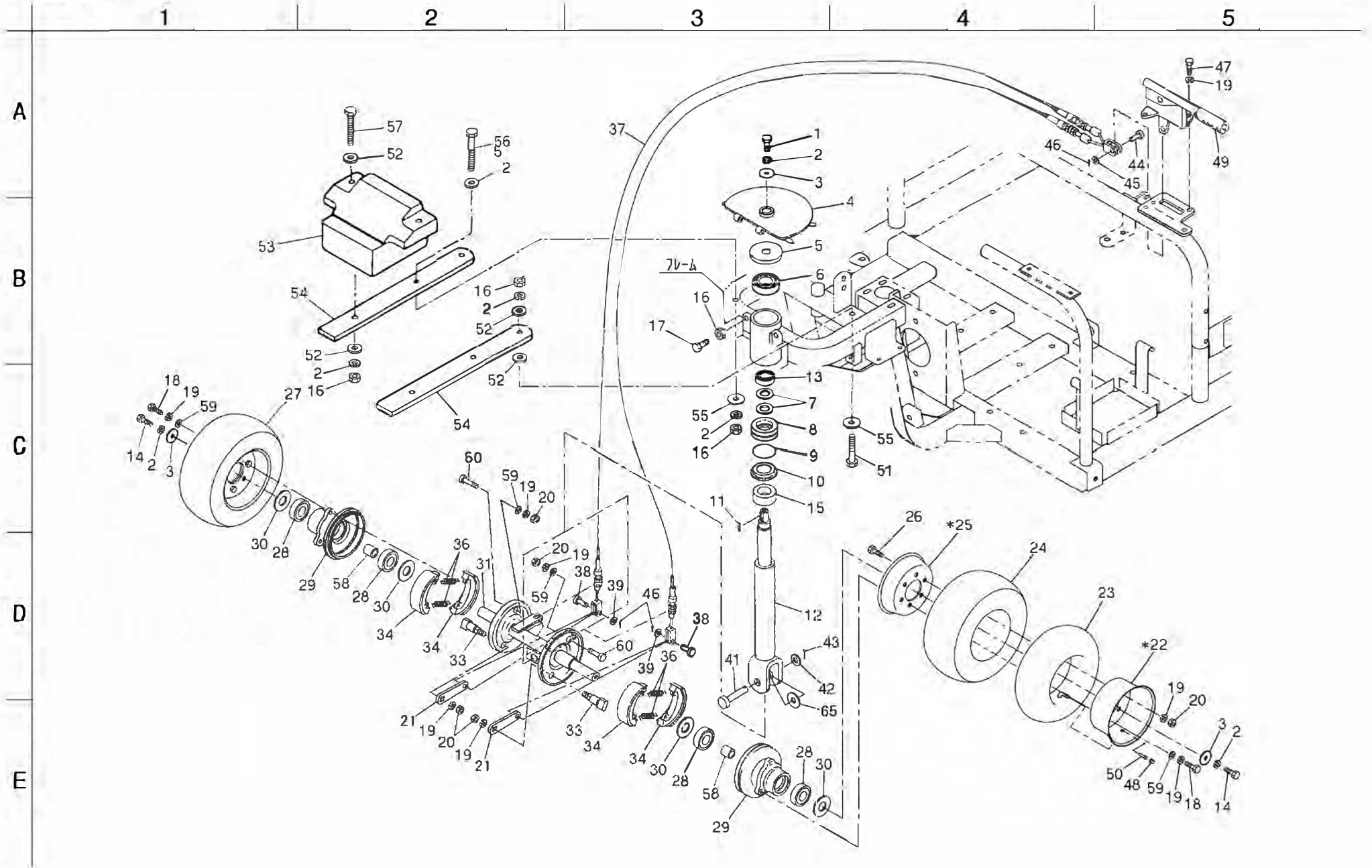

カタログ 番号	コード番号	部品名称	個数	備考
3-1	K0010100202	10調質ボルト20	1	
3-2	K0200100002	10Sワッシャー	9	
3-3	K5073210352	3.2SPHC座金1035	3	
3-4	K789900071D	チェンホイール	1	
3-5	K5300000302	前輪軸受カバー	1	
3-6	K0612062060	ベアリング62062RD	1	
3-7	K5011052622	1SPCC座金5262	2	
3-8	K0640512070	スラストベアリング51207	1	
3-9	K0880052000	OリングP52	1	
3-10	K6204000372	スラストベアリング受金	1	
3-11	K0500505280	5両丸キー528	1	
3-12	FS800--0201ZD	前輪アーム	1	
3-13	K0600060070	ベアリング6007	1	
3-14	K0000100252	10ボルト25	2	
3-15	K6210000742	35カラー6020	1	
3-16	K0100100002	10ナット	8	
3-17	K0000100552	10ボルト55	2	
3-18	K0010080402	8調質ボルト40	6	
3-19	K0200080002	8Sワッシャー	18	
3-20	K0100080002	8ナット	10	
3-21	K1726000082	カムレバーS5型	2	
*3-22	K209000066L	ホイール5SPW-6パルプ孔付	2	注文単位=セット
3-23	K2091000190	チューブ6.50-6TR244	2	
3-24	K2041000100	タイヤC190・13×6.50-6	2	
*3-25	K209000065L	ホイール5SPW-6	2	注文単位=セット
3-26	K0000080202	8ボルト20	6	
3-27	K2040000440	タイヤC13×6.50-6A ss'y	2	
3-28	K0612062050	ベアリング62052RD	4	
3-29	FS800--0213Z2	前輪取付座	2	
3-30	K5011025622	1SPCC座金2562	4	
3-31	FS800--0212ZD	ブレーキ付車軸	1	
3-32				
3-33	K1726000090	カム軸S5型	2	
3-34	K1725000070	ブレーキシューS5型	4	
3-35				

FS800

カタログ 番号	コード番号	部品名称	個数	備考
3-36	K1726000100	リターンスプリングS5型	4	
3-37	K1120181100	ブレーキワイヤー1810W	1	
3-38	K6031060172	6焼入平頭ピン17	2	
3-39	K5000060002	6ワッシャー	2	
3-40				
3-41	K6031200702	20焼入平頭ピン70	1	
3-42	K5011020472	1SPCC座金2047	1	
3-43	K0300040322	4割ピン32	1	
3-44	K6030120242	12平頭ピン24	1	
3-45	K5000120002	12ワッシャー	1	
3-46	K0300020202	2割ピン20	3	
3-47	K0000080152	8ボルト15	2	
3-48	K2093000010	パルプキャップ	2	
3-49	K1724000020	サイドプレーキレバーA ss'y	1	
3-50	K2092000020	パルプコアNO. 9000	2	
3-51	K0010100602	10調質ボルト60	2	
3-52	K5000100002	10ワッシャー	10	
3-53	K690900024D	ウエイト	1	
3-54	K514100044D	ウエイトアーム	2	
3-55	K5074510422	4.5SPHC座金1042	4	
3-56	K0000100802	10ボルト80	2	
3-57	K0010100702	10調質ボルト70	2	
3-58	K6212001712	25.2STKMカラー3246.2	2	
3-59	K5000080002	8ワッシャー	8	
3-60	K1726000110	アンカーピンS5型	2	
3-61				
3-62				
3-63				
3-64				
3-65	K5011020472	1SPCC座金2047	0~2	調整用

4 エンジン&ハンドルスイッチ部

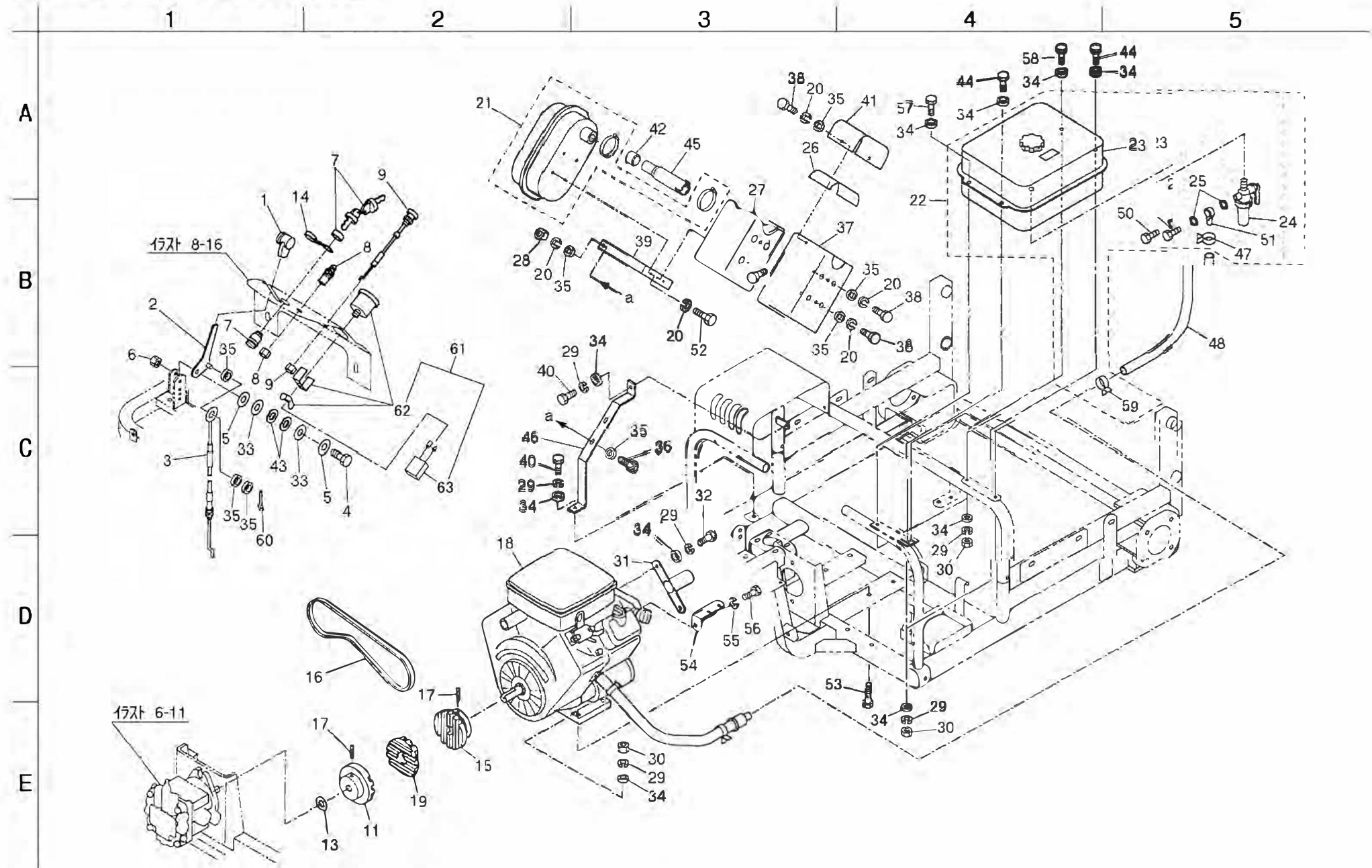

カタログ 番号	コード番号	部品名称	個数	備考
4-1	K1320000150	サシ込ミ付ツマミ	1	
4-2	K742200017D	スロットルレバー	1	
4-3	K1110118020	スロットルワイヤー1180	1	
4-4	K0000080252	8ボルト25	1	
4-5	K5051008180	1C5191P座金818	2	
4-6	K0144080002	8Uナット	1	
4-7	K3660000010	メインスイッチ	1	
4-8	K3641000010	パイロットランプ赤	1	
4-9	K1100134000	チョークワイヤー1340	1	
4-10				
4-11	K4063000040	MD112カップリング48	1	
4-12				
4-13	K5021019400	1NBS55座金1940	1	
4-14	K1310000080	スイッチ用ゴムキャップA ss'y	1	
4-15	FS800--0302AL	エンジンアブリー	1	
4-16	K2344032000	VベルトGLB32A-4	1	
4-17	K0023080301	8ホーローセット30	4	
4-18	K2680000140	バンガードエンジン305447-150E1	1	
4-19	K4063000030	MD112トランスミッター	1	
4-20	K0200060002	6Sワッシャー	10	
4-21	K2685000010	マフラ493963COMP	1	
4-22	K2625000190	ストレーナ付フュエルタンクA ss'y	1	
4-23	R214-60353-00	フュエルタンクA ss'y	1	
4-24	R064-20085-00	フュエルストレーナA ss'y	1	
4-25	R003-71100-00	ガasket・ファイバー	2	
4-26	G164---0349Z0	マフラ耐熱カバー小	1	
4-27	G164---0348Z0	マフラ耐熱カバー	1	
4-28	K0100060002	6ナット	2	
4-29	K0200080002	8Sワッシャー	12	
4-30	K0100080002	8ナット	8	
4-31	K716300024D	PTO軸カバー	1	
4-32	K0069000032	5/16-24UNF19	2	
4-33	K5011008182	1SPCC座金818	2	
4-34	K5000080002	8ワッシャー	16	
4-35	K5000060002	6ワッシャー	11	

FS800

カタログ 番号	コード番号	部品名称	個数	備考
4-36	K0000060202	6ボルト20	2	
4-37	G164---0346ZU	マフラカバー	1	
4-38	K0000060152	6ボルト15	4	
4-39	G164---0345ZU	マフラ取付金	2	
4-40	K0000080152	8ボルト15	2	
4-41	G164---0347ZU	マフラカバー小	1	
4-42	K6212001412	25.5STKMカラー2920	1	
4-43	K0210080002	8さらばねL	2	
4-44	K0000080202	8ボルト20	2	
4-45	FS800--0301ZU	エキゾーストパイプ	1	
4-46	G164---0309ZU	マフラ取付台板	1	
4-47	R056-11100-20	ホースクランプ	1	
4-48	K3180004000	燃料ホースFUEL8×1B400	1	
4-49				
4-50	R053-01000-20	バンジョウボルト	1	
4-51	R2146234008	バンジョウ	1	
4-52	K0069000102	6+トラスタッピンねじ3種25	4	
4-53	K0013080452	8調質ボルト45	4	
4-54	MS300--0403ZD	フィルター取付金	1	
4-55	K0200120002	12Sワッシャー	1	
4-56	K0069000022	7/16-14UNC25	1	
4-57	K0000080502	8ボルト50	1	
4-58	K0003080652	8ボルト65	1	
4-59	K4260000150	ホースクランプ12	1	
4-60	K0300020122	2割ピン12	1	
4-61	K9400000040	アワメーターA ss'y	1	
4-62	K3650000060	アワメーター	1	
4-63	K3620000810	アワメーター配線	1	
4-64				
4-65				
4-66				

5 エンジン&テンション部

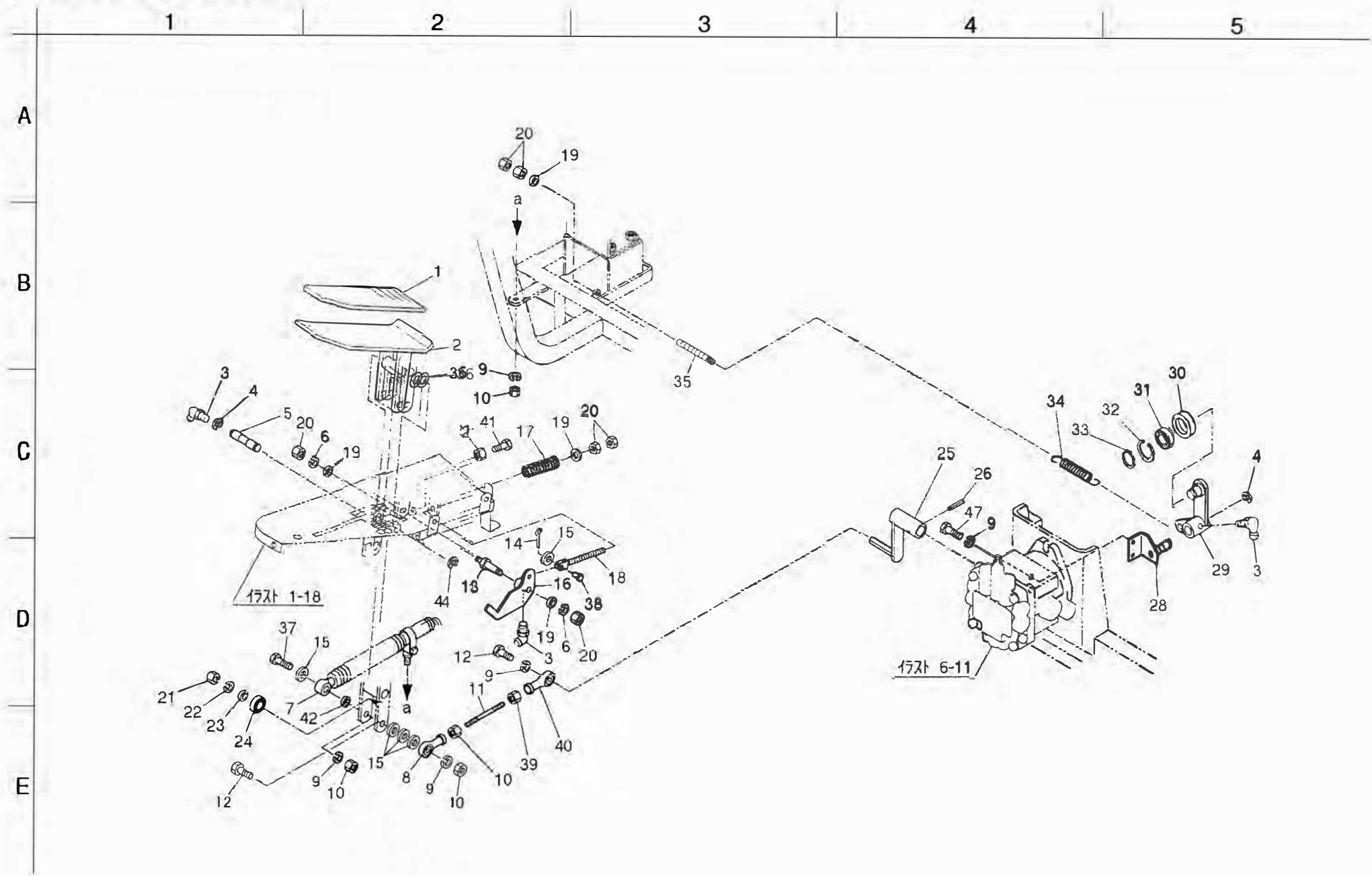

6 油圧部 1

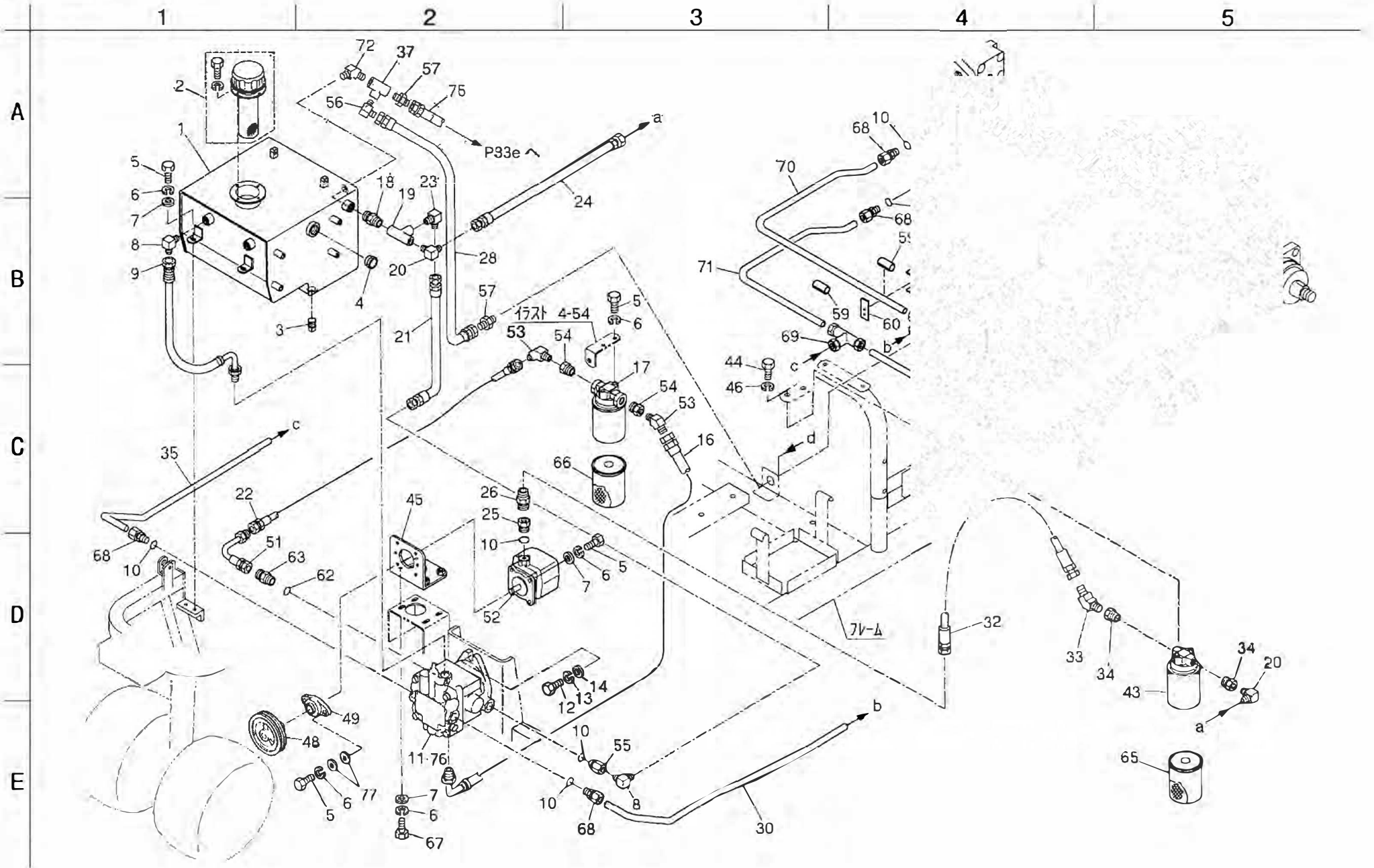

カタログ 番号	コード番号	部品名称	個数	備考
6-1	K718000005D-Y	油圧タンク	1	
6-2	K3400000020	給油口ブリーザーFA-50	1	
6-3	K1422108002-Y	六角穴付テーパープラグ1種1/2	1	
6-4	K1400000044-Y	PF3/4油量栓M型	1	
6-5	K0000080202	8ボルト20	12	
6-6	K0200080002	8Sワッシャー	16	
6-7	K5000080002	8ワッシャー	12	
6-8	K3001120002-Y	90エルボ1033-12	2	
6-9	K3145000040	SIB70ホース380	1	
6-10	K0881018000	OリングP18B	8	
6-11	K3241000080	可変ポンプPSV-16A	1	
6-12	K0011120252	12調質ボルト25P1.5	2	
6-13	K0200120002	12Sワッシャー	2	
6-14	K5000120002	12ワッシャー	2	
6-16	GI64---0416Z0	SP04吐出側ホース	1	
6-17	K3412000010	カートリッジフィルターSP04	1	
6-18	K3023120001-Y	ニップルNSPT3/4	1	
6-19	K3021120002-Y	ねじ込みティージェットPT3/4	1	
6-20	K3001190002-Y	90エルボ1033-19	2	
6-21	K3100410430	WP35-12ホース1-430	1	
6-22	K3102310750	WP105-9ホース1-750	1	
6-23	K3006000102-Y	異径エルボPT3/4PF1/2	1	
6-24	K3100610410	WP35-19ホース1-410	1	
6-25	K3029000062-Y	特殊プッシングPF1/2PT1/235	1	
6-26	K3007000012-Y	異径アダプターPT1/2PF3/4	1	
6-27	FS800---0409Z0	右モータドレンホース	1	
6-28	K3100210630	WP35-6ホース1-630	1	
6-29	FS800---0419Z0	左モータドレンホース	1	
6-30	GI64---0402Z2-Y	P-O配管左	1	
6-31				
6-32	FS800---0412Z0	SP08吐出側ホース	1	
6-33	K3003190002-Y	45エルボ1035-19	1	
6-34	K3024000012-Y	鋳鉄プッシュ1×3/4	2	
6-35	GI64---0403Z2-Y	P-O配管右	1	
6-36				
6-37	K3021040002-Y	ねじ込みティージェットPT1/4	2	
6-38	K5211000112	TEF取付金	1	
6-39	K5000060002	6ワッシャー	2	
6-40	K0200060002	6Sワッシャー	4	

FS800

カタログ 番号	コード番号	部品名称	個数	備考
6-41	K0000060202	6ボルト20	2	
6-42	K0000060302	6ボルト30	4	
6-43	K3412000020	フィルターSP08-150-03	1	
6-44	K0000100202	10ボルト20	2	
6-45	GI64---0420ZD	ギアポンプ取付金	1	
6-46	K0200100002	10Sワッシャー	2	
6-47				
6-48	FS800---0304A2	油圧ポンプ用ブリー	1	
6-49	K0663005000	ヒシフランジュユニットUFL005	1	
6-50				
6-51	K3025069062-Y	パイプアダプタ069-06	1	
6-52	K3250000010	ギヤポンプKP0560	1	
6-53	K3003090002-Y	45エルボ1035-9	2	
6-54	K3020080601-Y	プッシングBUT1/2×3/8	2	
6-55	K3029000012-Y	特殊プッシングPF1/2PT1/2	1	
6-56	K3001060002-Y	90エルボ1033-6	1	
6-57	K3000060002-Y	アダプター1013-6	2	
6-58	K5204000242	ホース固定金	2	
6-59	GI64---0417Z0	配管固定パイプ	4	
6-60	GI64---0418Z2	配管固定板	2	
6-61				
6-62	K0881014000	OリングP14B	1	
6-63	K3009000142-Y	特殊アダプターPF3/8PF3/8	1	
6-64				
6-65	K3412000040	交換用フィルターC-SP08-150	(1)	
6-66	K3412000050	交換用フィルターC-SP04-10	(1)	
6-67	K0000080252	8ボルト25	4	
6-68	K3026315081-Y	コネクタKC015-040E	6	
6-69	K3026215001-Y	ティージェットKTA15-000E	2	
6-70	FS800---0421Z2-Y	配管B	2	
6-71	FS800---0420Z2-Y	配管A	2	
6-72	K3006000132-Y	45オスメスエルボPT1/4	1	
6-73				
6-74				
6-75	K3101230800	WP70-6ホース3-800	1	
6-76	Y2063A-25180	PSV-16Aシールキット	1	
6-77	K5012308182	2.3SPCC座金818	4	

7 油圧部 2

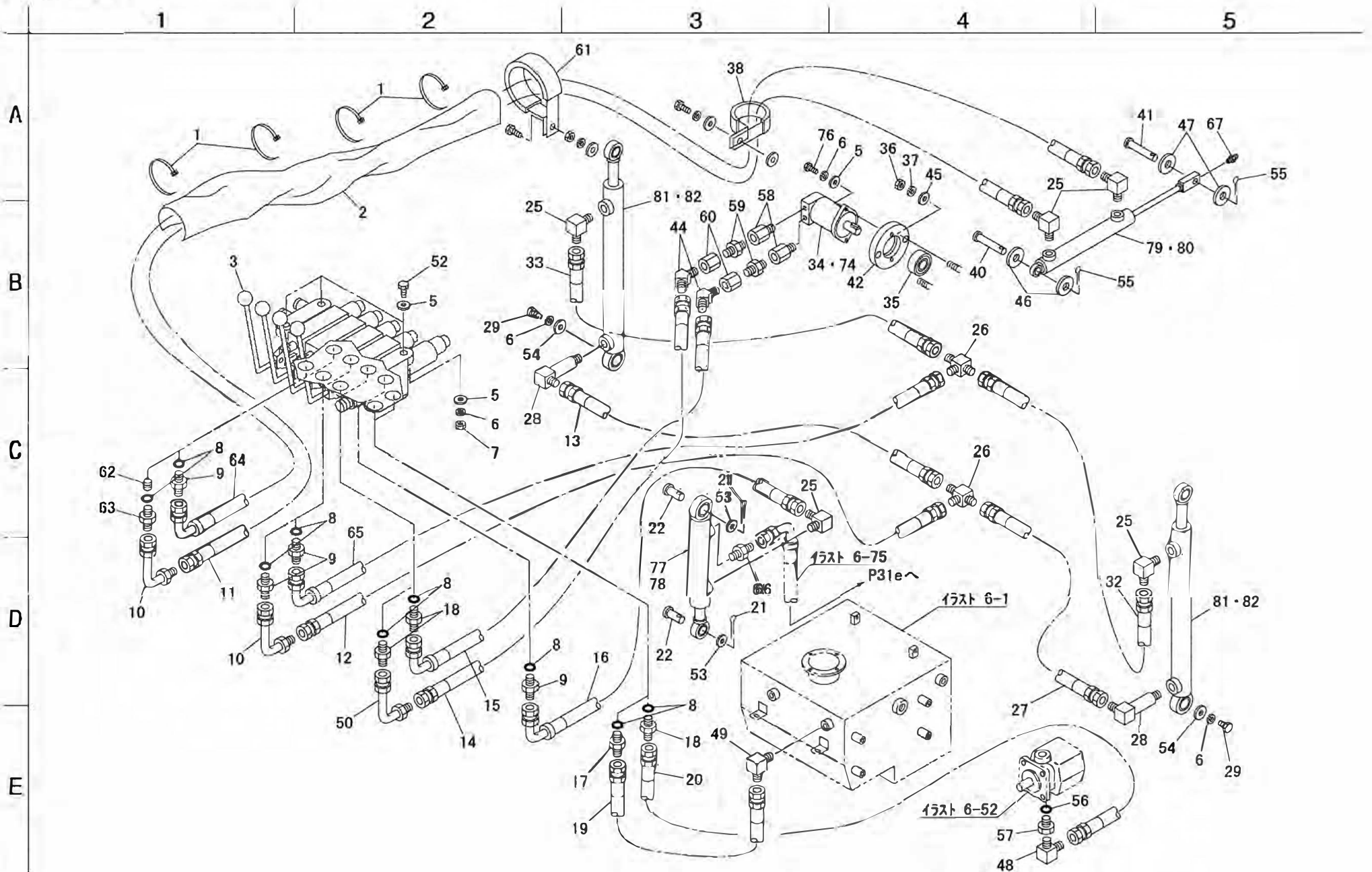

カタログ 番号	コード番号	部品名称	個数	備考
7-1	K4241000030	ナイロンバンド250	4	
7-2	K3171017500	ホースカバー1750	1	
7-3	K3300000150	スタックバルブSV3-4139	1	
7-4				
7-5	K5000080002	8ワッシャー	8	
7-6	K0200080002	8Sワッシャー	7	
7-7	K0100080002	8ナット	3	
7-8	K0881014000	リングP14B	9	
7-9	K3009000202-Y	特殊アダプターPF1/4PF3/8	4	
7-10	K302506L042-Y	パイプアダプタ06L-04	2	
7-11	K3103213540	WP140-6ホース1-3540	1	
7-12	K3103210220	WP140-6ホース1-220	1	
7-13	K3103210170	WP140-6ホース1-170	1	
7-14	K3103310510	WP140-9ホース1-510	1	
7-15	K3103330500	WP140-9ホース3-500	1	
7-16	K3103230630	WP140-6ホース3-630	1	
7-17	K3009000172-Y	特殊アダプターPF3/8PF1/2	1	
7-18	K3009000142-Y	特殊アダプターPF3/8PF3/8	3	
7-19	K3101411310	WP70-12ホース1-1310	1	
7-20	K3103310630	WP140-9ホース1-630	1	
7-21	K0300032402	3.2割ピン40	2	
7-22	K6031200568	20焼入平頭ピン56	2	
7-23				
7-24				
7-25	K3001060002-Y	90エルボ1033-6	5	
7-26	K3008000092-Y	ホース用ティ-PF1/4	2	
7-27	K3103210960	WP140-6ホース1-960	1	
7-28	K3005000012-Y	ロングエルボ1/4	2	
7-29	K0000080152	8ボルト15	2	
7-30				
7-31				
7-32	K3103211290	WP140-6ホース1-1290	1	
7-33	K3103210540	WP140-6ホース1-540	1	
7-34	MS300--0409Z0	オービットモーターJ-20EBD	1	
7-35	K0612060060	ベアリング60062RD	1	
7-36	K0100100002	10ナット	2	
7-37	K0200100002	10Sワッシャー	2	
7-38	K4270030080	30ハーネスクリップM8	1	
7-39				
7-40	K6031160812	16焼入平頭ピン81	1	

FS800

カタログ 番号	コード番号	部品名称	個数	備考
7-41	K6031160402	16焼入平頭ピン40	1	
7-42	FS800--0637Z2	モーター取付ハウジング	1	
7-43				
7-44	K3003090002	45エルボ1035-9	2	
7-45	K5000100002	10ワッシャー	2	
7-46	K5073216352	3.2SPHC座金1635	2	
7-47	K5012316282	2.3SPCC座金1628	2	
7-48	K3006000022	異径エルボPT1/2PF3/8	1	
7-49	K3006000082	異径エルボPT3/8PF1/2	1	
7-50	K302506L062	パイプアダプタ06L-06	1	
7-51				
7-52	K0000080302	8ボルト30	3	
7-53	K5000200002	20ワッシャー	2	
7-54	K5012308352	2.3SPCC座金835	2	
7-55	K0300032252	3.2割ピン25	2	
7-56	K0881018000	リングP18B	1	
7-57	K3029000062-Y	特殊ブッシングPF1/2PT1/235	1	
7-58	YT40243M2	ポートコネクタRC3/8	2	
7-59	K3023060001-Y	ニッブルNSPT3/8	2	
7-60	K3029000262-Y	ソケットSCSPT3/8	2	
7-61	K4270050080	50ハーネスクリップM8	1	
7-62	K0023000031-Y	六角穴付テーパプラグ1種1/8-1	1	
7-63	K3029000152-Y	リングコネクタ短PF3/8PF1/4	1	
7-64	K3103233540	WP140-6ホース3-3540	1	
7-65	K3103230170	WP140-6ホース3-170	1	
7-66	K3007000032-Y	異径アダプターPT1/8PF1/4	1	
7-67	K1440000010	グリスニッブル	1	
7-68				
7-69				
7-70				
7-71	Y80209-00301	シリンダーシールキット	1	
7-72	Y80209-01401	シリンダーシールキット	2	
7-73	Y80209-00201	シリンダーシールキット	1	
7-74	Y60580-000	J-2オービットモーターシールキット	1	
7-75				
7-76	K0000080202	8ボルト20	2	
7-77	K3204000060	40-158シリンダー352	1	
7-78	Y1S-40A-SK	シールキット	1	
7-79	K3213000260	30-213シリンダー395	1	
7-80	Y1S-30A-SK	シールキット	1	
7-81	K3213000270	40-313シリンダー498	2	
7-82	Y1S-40E-SK	シールキット	2	

8 カバー部

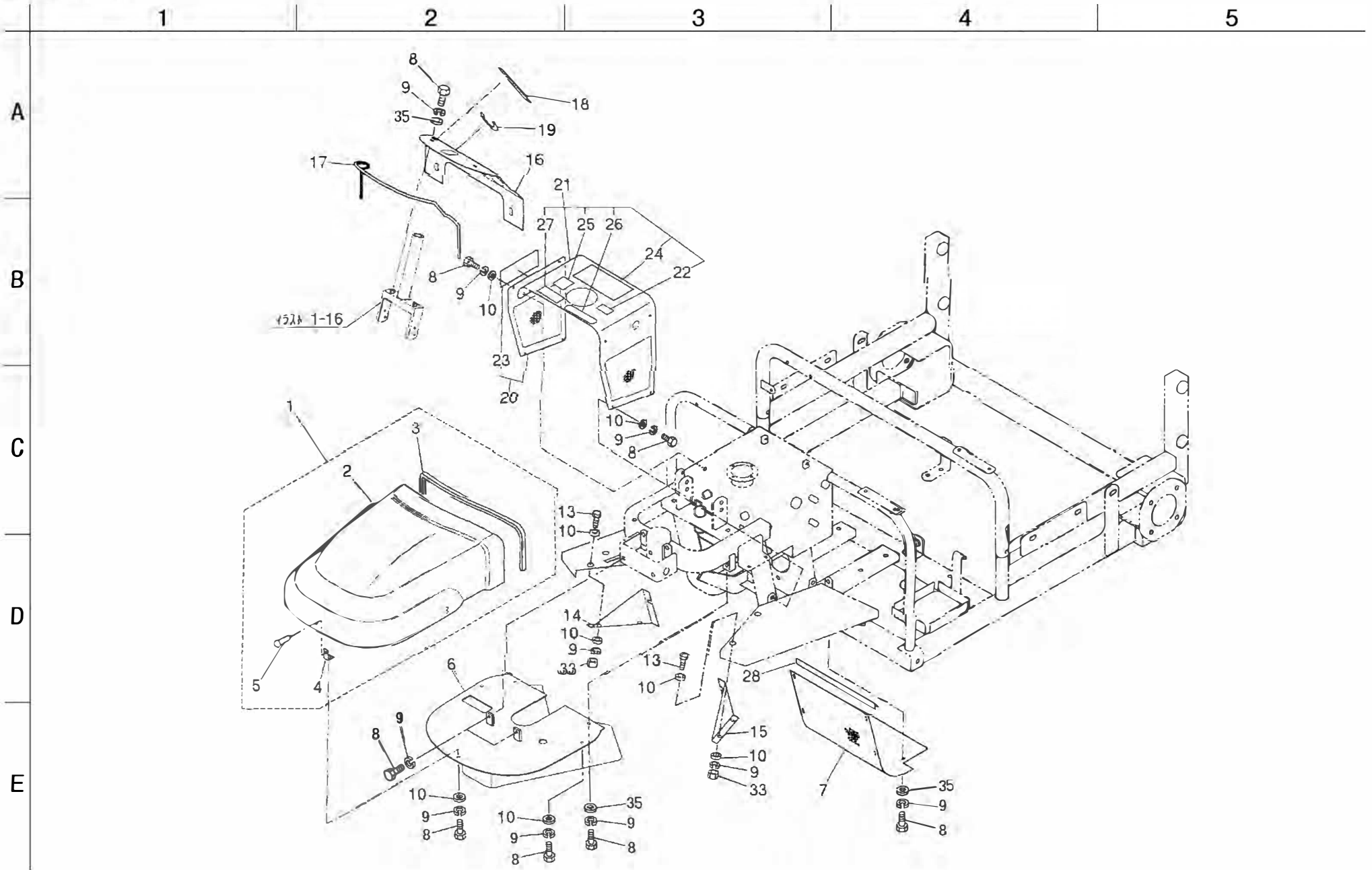

カタログ 番号	コード番号	部品名称	個数	備考
8-1	K9100000050	フロントカバーA ss'y	1	
8-2	K5910000070	フロントカバー	1	
8-3	K3197208400	黒トリム100-32-840	1	
8-4	K5206000322	カバー付取付金	3	
8-5	K4510615120	Aエイベックス1661-0512	6	
8-6	FS800--0503AD	フロント下カバー	1	
8-7	G164---0513AD	油圧ポンプカバー	1	
8-8	K0000060152	6ボルト15	25	
8-9	K0200060002	6Sワッシャー	29	
8-10	K5000060002	6ワッシャー	17	
8-11				
8-12				
8-13	K0000060202	6ボルト20	4	
8-14	G164---0508ZD	ステップサイドカバー右	1	
8-15	G164---0507ZD	ステップサイドカバー左	1	
8-16	G164---0509AD	メータパネル板	1	
8-17	K3198009400	黒トリムシール4100-16C-940	1	
8-18	K4203000700	アクセルマーク	1	
8-19	K4209000410	キースイッチマーク	1	
8-20	MS300--0520Z0	センターカバー継ぎ板COMP	1	
8-21	FS800--0502B0	センターカバーCOMP	1	
8-22	K4209000270	オイル名称マークシェルテラス46	1	
8-23	K4205000420	オイル使用ラベル	1	
8-24	K4205000390	高圧オイル警告ラベル	1	
8-25	K4205000930	走行ベダル注意マーク	1	
8-26	K4205001660	公道乗車禁止マーク	1	
8-27	K4205001230	走行注意マーク	1	
8-28	K3197002700	黒トリム小270	1	
8-29				
8-30				
8-31				
8-32				
8-33	K0100060002	6ナット	4	
8-34				
8-35	K5011606202	1.6SPCC座金620	12	

カタログ 番号	コード番号	部品名称	個数	備考

9 作業機&バケット部

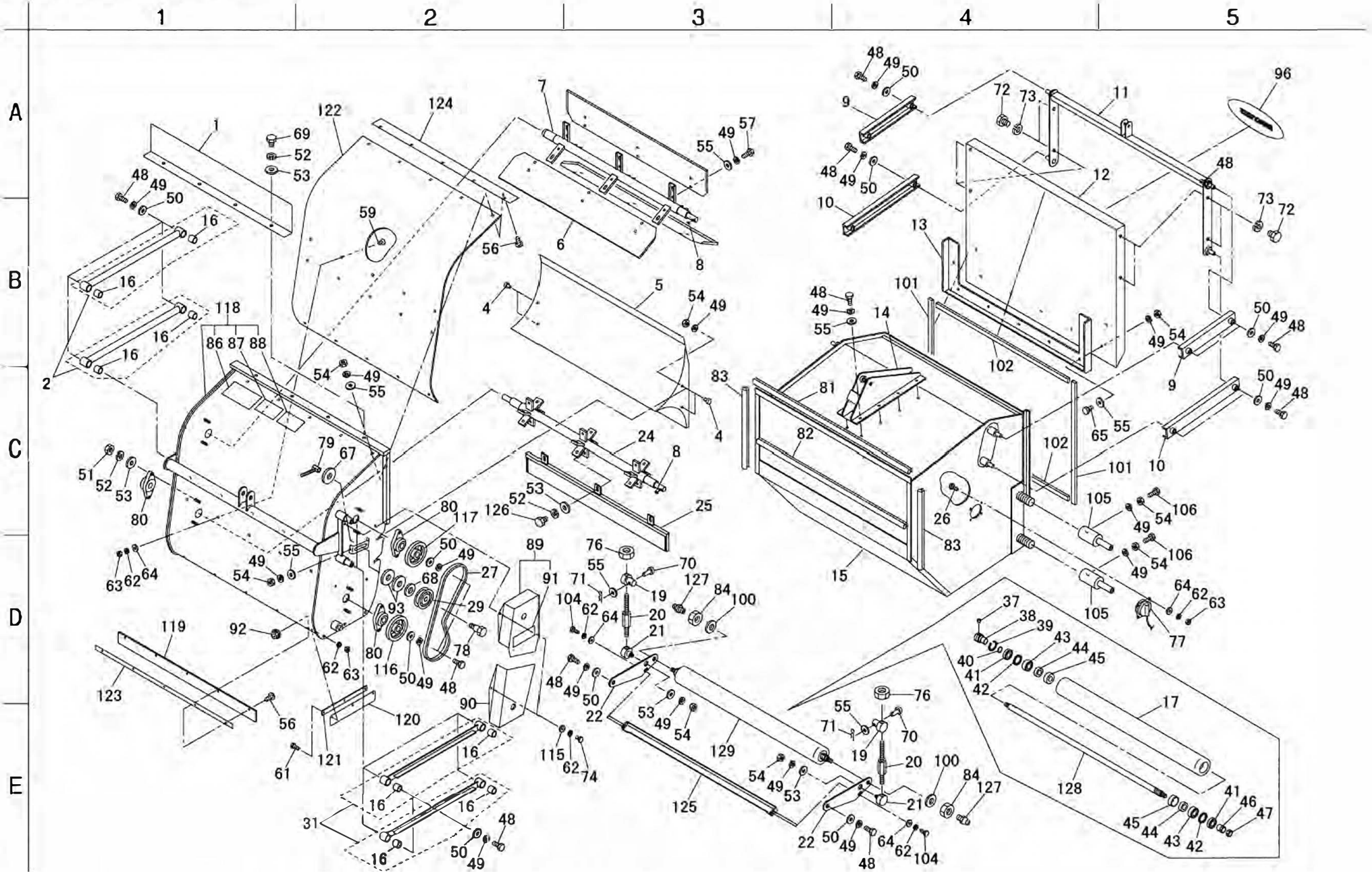

カタログ 番号	コード番号	部品名称	個数	備考
9-1	FS800--0614ZR	防塵板	1	
9-2	FS800--0611ZD	継ぎパイプ	2	
9-3				
9-4	FS800--0603Z2	カバー止メピン	4	
9-5	FS800--0602AR	ブラシカバー	1	
9-6	FS800--0610Z0	ロータリー鉄板	3	
9-7	FS800--0609BR	ロータリー軸	1	
9-8	K0500505140	5両丸キー514	2	
9-9	FS800--0636ZD	バケット蓋アーム小	2	
9-10	FS800--0635ZD	バケット蓋アーム大	2	
9-11	FS800--0631AD	バケットフタ枠	1	
9-12	FS800--0630BR	バケットフタ	1	
9-13	FS800--0634AR	落下防止板	1	
9-14	FS800--0633BD	シリンダー取付板	1	
9-15	FS800--0652AR	バケット	1	
9-16	K6000000290	20ブッシュ2530	8	
9-17	FS800--0616ZD	74ローラー790	1	
9-18				
9-19	FS800--0606A2	調節ネジ上	2	
9-20	FS800--0604A2	調節軸	2	
9-21	FS800--0605A2	調節ネジ下	2	
9-22	FS800--0613AR	ローラーブラケット	2	
9-23				
9-24	FS800--0608ZR	ブラシ軸	1	
9-25	FS800--0624B0	ブラシ板	6	
9-26				
9-27	K2344039000	VベルトGLB39A-4	1	
9-28				
9-29	K2470180600	テンションプーリー1860	1	
9-30				
9-31	FS800--0612ZD	継ぎ板	2	
9-32				
9-33				
9-34				
9-35				

FS800

カタログ 番号	コード番号	部品名称	個数	備考
9-36				
9-37	K0071000778	ドラムカラーストッパー	1	
9-38	K6219000210	17カラー3628.25	1	
9-39	K0401036001	ストップリングS36	1	
9-40	K0880020000	OリングP20	1	
9-41	K0822547080	オイルシールMHSA25478	2	
9-42	K6212001192	42STKMカラー473.25	2	
9-43	K0631302040	テーパローラー30204JRP6	2	
9-44	K0822035080	オイルシールMHSA20358	2	
9-45	K6803000030	シールハウジング	2	
9-46	K0160000440	20ナット18	1	
9-47	K0160000132	20小形ナット10P1.5	1	
9-48	K0000080202	8ボルト20	28	
9-49	K0200080002	8Sワッシャー	69	
9-50	K5012308352	2.3SPCC座金835	24	
9-51	K0100100002	10ナット	16	
9-52	K0200010002	10Sワッシャー	28	
9-53	K5000100002	10ワッシャー	30	
9-54	K0100080002	8ナット	23	
9-55	K5000080002	8ワッシャー	41	
9-56	K0056080200	8ステンレス+トラス小ネジ20	10	
9-57	K0020080200	8ステンレスボルト20	18	
9-58				
9-59	K0041060122	6+さら小ねじ12	10	
9-60				
9-61	K0000060152	6ボルト15	10	
9-62	K0200060002	6Sワッシャー	28	
9-63	K0100060002	6ナット	20	
9-64	K5000060002	6ワッシャー	18	
9-65	K0000080152	8ボルト15	7	
9-66				
9-67	K0212140002	14さらばね座金1L	1	
9-68	K5073214252	3.2SPHC座金1425	1	
9-69	K0000100152	10ボルト15	4	
9-70	K6041080428	8焼入丸頭ピン42	2	

9 作業機&バケット部

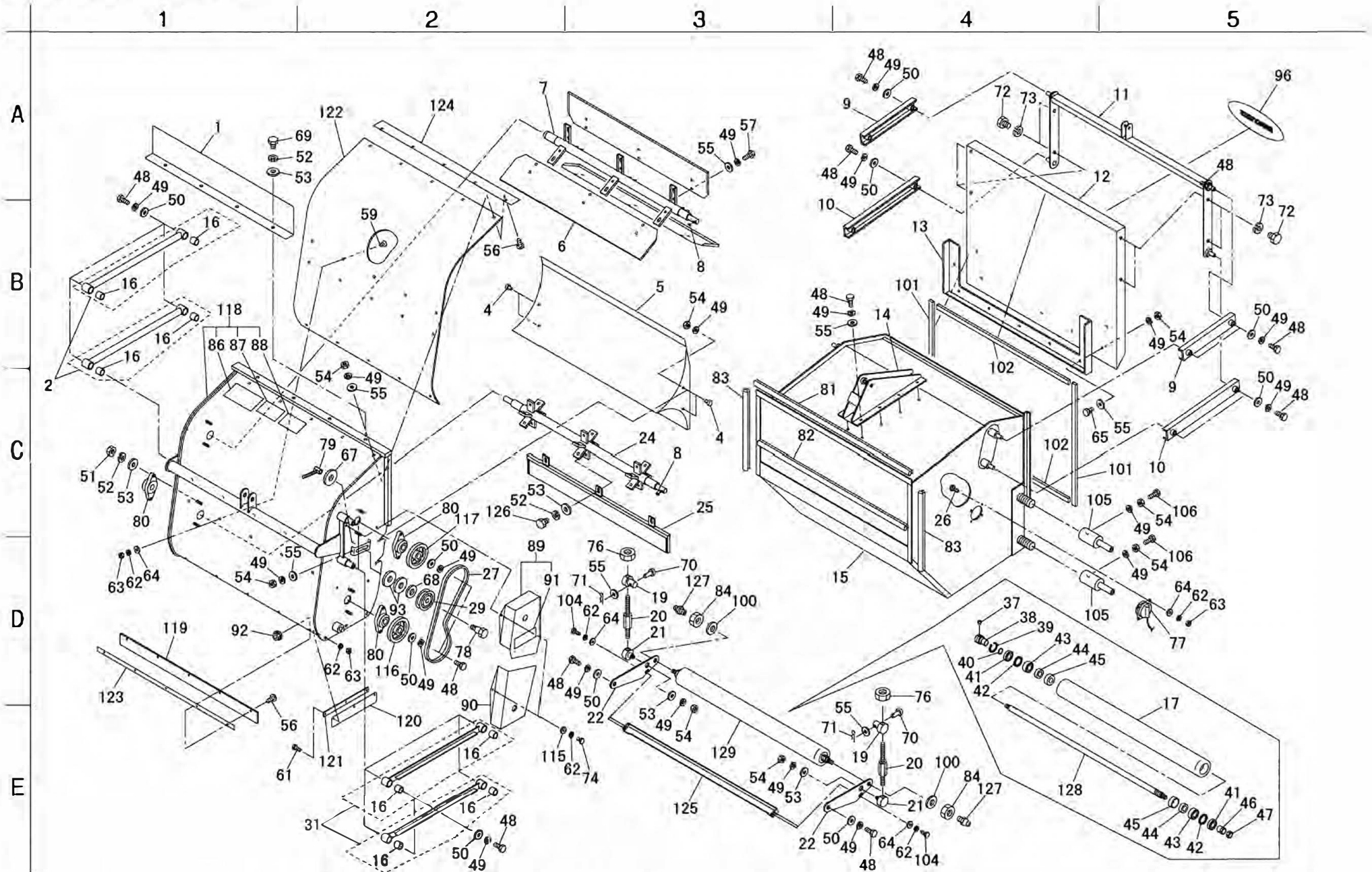

10 電気配線 & 付属工具部

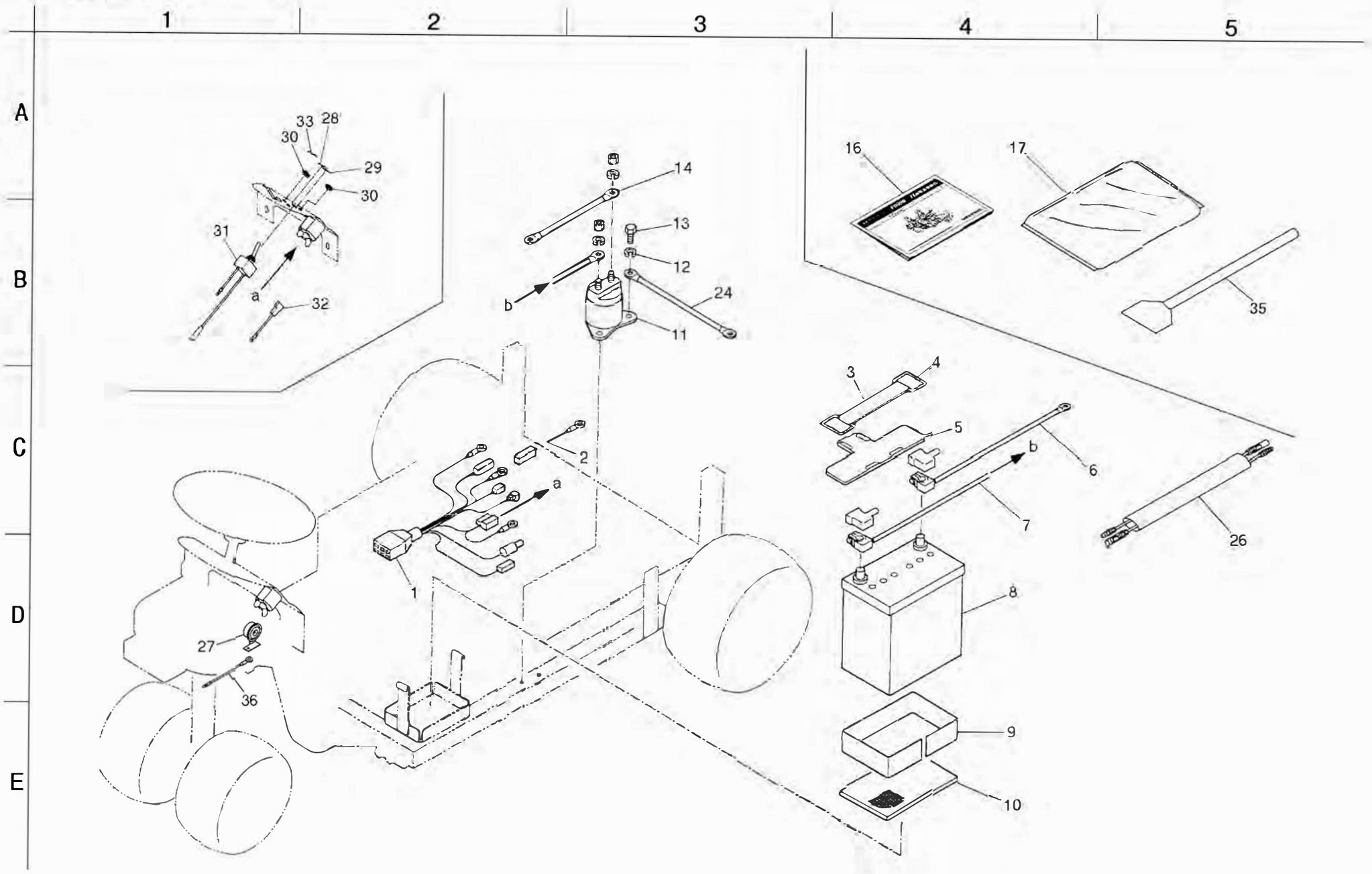



株式会社

共栄社

〒442-8530
愛知県豊川市美幸町1-26

TEL (0533) 84-1221
FAX (0533) 84-1220